

제품보증서

언더싱크정수기
(가정용)
품질보증기간 1년
부품보유기간 7년

서비스에 대하여
저희 동양매직에서는 품목별 소비자 분쟁해결 기준(공정거래위원회 고시)에 따라 아래와 같이 제품에 대한 보증을 실시합니다.
서비스 요청시 고객센터(1577-7784)로 문의 하십시오.

판매자 상호 및 연락처	()
구입일 (판매자 기입란)	년 월 일

- 일반 제품을 영업용으로 전환하여 사용할 경우의 보증기간은 반으로 단축 적용됩니다. (영업장, 합숙시설, 공공장소 등)
- 품질보증기간은 제품 구입일자 부터 기산하며, 구입일을 확인할 수 없을 때는 제품제조일 또는 수입통관일로부터 3개월이 경과한 날부터 품질보증기간을 기산합니다.

● 소비자 분쟁해결 기준

소비자 피해 유형	보증 내역				
	렌탈	멤버십	일시불		
			품질보증기간 이내	품질보증기간 이후	
정상적인 사용 상태에서 자연 발생한 성능, 기능상의 하자로 고장이 난 경우	구입 후 14일 이내에 발생한 고장에 대하여 고객의 교환 및 환불 요청	제품교환 또는 렌탈등록비 (선납렌탈료 포함) 환불	해당없음	제품교환 또는 구입가 환불	해당없음
	구입 후 1년 이내에 고장이 발생하여 수리를 요하는 경우	무상수리	해당없음	무상수리	해당없음
	교환된 제품이 1개월 이내에 고장이 발생하여 수리를 요하는 경우	무상수리	무상수리	무상수리	해당없음
	제품 보증기간내 부품 단종등으로 인한 수리 불가능시	제품교환	해당없음	동급 제품으로 교환	해당없음
	동일하자로 2회 고장이 난 경우	무상수리	유상수리(프리미엄 멤버십은 무상수리)	무상수리	유상수리
	동일하자로 3회 고장이 난 경우	제품교환(1년내3회발생시)	유상수리(프리미엄 멤버십은 무상수리)	제품교환	유상수리
	서로 다른 하자로 5회 고장이 난 경우	제품교환(1년내5회발생시)	유상수리(프리미엄 멤버십은 무상수리)	제품교환	유상수리
	부품 보유기간내 수리가 불가능한 경우	제품교환	정액간가상각한 금액이 구입가의 5%를 가산하여 환급	제품교환	정액간가상각한 금액이 구입가의 5%를 가산하여 환급
	소비자가 수리 의뢰한 제품을 사업자가 분실한 경우	제품교환	정액간가상각한 금액이 구입가의 10%를 가산하여 환급	제품교환 또는 구입가 환급	정액간가상각한 금액이 구입가의 10%를 가산하여 환급
	제품구입 시 운송과정 및 제품 설치중 발생한 피해	무상수리 또는 제품교환	무상수리 후 미해결시 제품교환	무상수리 또는 제품교환	해당없음
소비자의 고의, 과실에 의한 성능, 기능상의 고장	수리가 가능한 경우	유상수리	유상수리	유상수리	
	부품보유기간내 수리가 불가능한 경우	유상수리에 해당하는 금액 징수 후 대체품으로 교환	유상수리에 해당하는 금액 징수 후 정액간가상각을 적용하여 제품교환	유상수리에 해당하는 금액 징수 후 정액간가상각을 적용하여 제품교환	
기 타	천재지변(낙뢰, 화재, 지진, 풍수해 등)에 의해 고장이 발생하였을 경우	무상수리	유상수리	유상수리	
	성능, 기능상 하자가 없는 상태에서 부품교환을 요청하는 경우	유상수리	유상수리	유상수리	

※ 고장이 아닌 경우 서비스를 요청하면 요금이 청구되므로 서비스 신청전 사용설명서를 참고해 주십시오.
※ 이 보증서는 대한민국에서만 사용되며 다시 발행하지 않으므로 사용설명서와 함께 잘 보관해 주십시오.

Magic

언더싱크정수기 Water Purifier

WPU9201U

안전한 사용을 위한 주의사항
제품을 보다 안전하게 사용하기 위해 꼭 읽어 주십시오

한국서비스품질 우수기업
Excellent Service Quality

서비스도 매직이 최고입니다.
1577-7784
www.magic.co.kr

사후봉사가 우수한 기업에 대한 품질을 국가기관에서 보증하는 인증마크입니다.

고객상담센터에서는 고객서비스의 일환으로 고객께서 구입·사용중인 제품중에서 소모품인 식기세척기 세제, 린스 / 공기청정기 필터/정수기필터/비데필터/ 연수기 재생용액등을 통신판매 하고 있습니다.

P.N: 57911-61001

동양매직

- 사용전에 "안전한 사용을 위한 주의 사항" 을 반드시 읽어 보시고 정확하게 사용하여 주십시오.
- 읽어 보신 후 누구나 언제라도 볼 수 있는 장소에 보관하여 주십시오.
- 본 제품은 국내(대한민국)용입니다. 전원, 전압이 다른 국외에서는 사용할 수 없습니다.

*외관은 품질의 향상을 위하여 예고없이 변경될 수 있습니다.

각부의 명칭

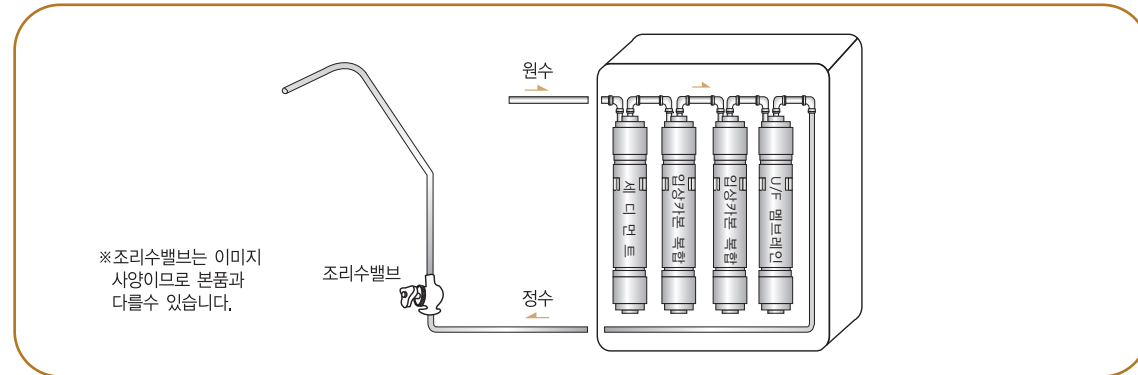

정수시스템

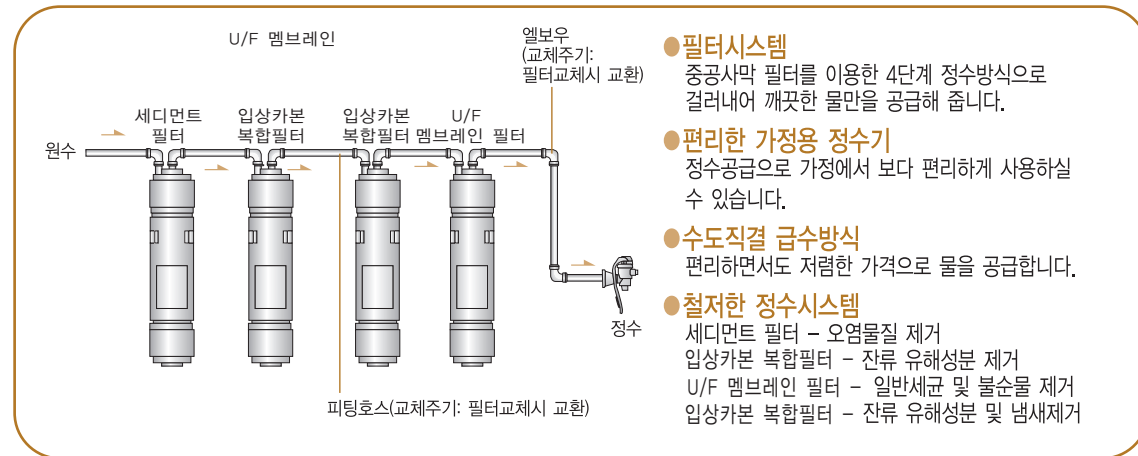

설치방법 및 사용시 주의사항

1. 화기 가까운 곳이나 직사광선이 있는 장소의 설치는 피해주십시오.
2. 수도꼭지로 연결되는 급수관의 주 밸브를 잠근 다음 반드시 냉수에 본 제품을 연결하십시오.
 - 필터 손상의 원인이 됩니다.
3. 제품 설치시 설치부품은 동양매직 순정품을 사용하십시오.
 - 누수 및 제품파손의 원인이 됩니다(급수호스, 원수밸브, 정수필터 등)
4. 설치가 끝난 후 급수밸브를 열고 파우셋을 열어 약 5분동안 물을 완전히 빼주십시오. (초기설치와 필터 교체 동일)
5. 당사 A/S 용원이 아닌 사람에게 수리, 교환하지 마십시오.(이상이 생길 경우 보증이 안됩니다.)
6. 장시간 사용하지 않을 때는 원수밸브를 잠그주십시오.
 - 재산상의 피해를 볼수 있습니다.
7. 제품에 심한 충격을 주지 마십시오.
8. 급수호스 위에 무거운 물건을 올려 놓거나 날카로운 물건에 찍히지 않도록 주의하십시오.
 - 누수에 의한 재산상 피해의 원인이 됩니다.
9. 제품에 무거운 물건을 올려 놓지 마십시오.
 - 제품파손의 원인이 됩니다.
10. 제품을 함부로 분해, 수리하지 마십시오.
 - 제품파손의 원인이 됩니다.

필터 교체방법

- 1 원수밸브를 잠구 주십시오.
- 2 전면커버를 분리한 후 교환 주기에 따라 교환할 필터를 선택하십시오.
- 3 피팅분리기를 이용하여 교환한 후 조립해 주십시오.
- 4 누수여부를 확인하고 전면커버를 닫아 주십시오.

- 필터 구입 및 교환은 서비스센터에 문의 하십시오.
- 필터 교환 관리는 당사의 전산 관리망을 통해 2~3일전에 전화를 드려 교환 주기를 알려 드리고 있습니다.

이상현상 발생시 조치방법

※이상현상은 아래 사항이 원인일 수 있으므로 확인 후 서비스 센터로 연락하여 주십시오.

현 상	예상원인	점검 및 조치방법
물맛 이상	부적합한 조건에서 장시간 미사용	모든 필터를 교환하고 사용하십시오.
물 안나옴	원수공급 안됨	단수인지 확인하십시오. 호스끼임부가 없는지 살펴보십시오.
	원수밸브 잠금	원수밸브를 열어주십시오.
	필터수명 종료	서비스 센터에 연락하십시오.
누수 발생	조립부위 불량	원수밸브를 잠그시고, 제품작동을 중지시킨 후 서비스 센터에 연락하십시오.

제품규격

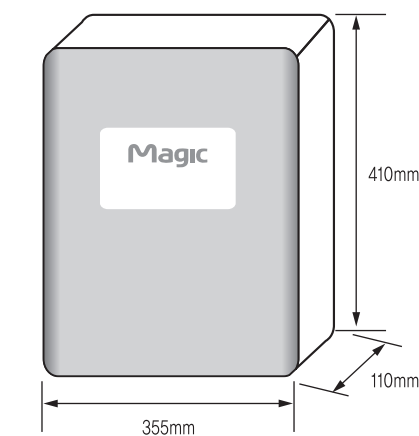

모 델 명	WPU9201U	사용 조건	허용수압	392 kPa이하
			허용수온	5 ℃~40 ℃
제 품 명	언더싱크정수기	여 과 제	세디먼트	부직포
			입상카본 복합	세라믹볼+입상활성탄
			입상카본 복합	세라믹볼+입상활성탄
정 수 량	30 ℓ / 1시간이상(25 ℃, 147 kPa)		U/F 멤브레인	폴리설편
사 용 목 적	상수도 정수	예상 필터 교환 주기	세디먼트	약4개월
			입상카본 복합	약8개월
사 용 용 도	가정용		입상카본 복합	약12개월
제 품 중 량	4kg		U/F 멤브레인	약20개월

※허용수압 4kgf/cm²이상시 감압밸브를 사용하여 설치하십시오.(제품 파손 및 누수의 원인이 됩니다.)

- 소모성 부품인 필터교환주기는 품질보증기간의 표시가 아니며 이상적인 필터의 교환 주기를 의미합니다. 따라서 수질이 나쁜지역이나 사용량이 많은 경우에는 교환시기가 단축될 수 있습니다.(필터교환주기 : 4인 가족 10리터/일 사용기준)
- 외관 및 규격은 제품 성능 개선을 위해 변경될 수 있습니다.