

Magic

냉온정수기 Water Purifier

WPU-7100C

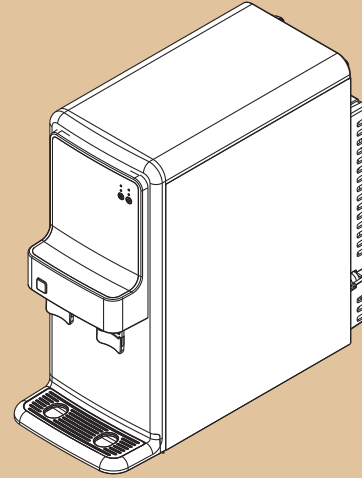

한국서비스품질 우수기업
Excellent Service Quality

서비스도 매직이 최고입니다.

1577-7784

www.magic.co.kr

사후봉사가 우수한 기업에 대한 품질을 국가기관에서 보증하는 인증마크입니다.

- 고객상담센터에서는 고객서비스의 일환으로 고객께서 구입·사용중인 제품중에서 소모품인 식기세척기 세제, 린스 / 공기청정기 필터/정수기필터/비데필터/ 연수기 재생용액등을 통신판매 하고 있습니다.

안전한 사용을 위한 주의사항

제품을 보다 안전하게 사용하기 위해 꼭 읽어 주십시오.

| | |
|------------------------------|--------|
| • 안전한 사용을 위한 주의사항 | 2~ 5p |
| • 각 부분의 명칭 및 내부 구조입니다. | 6p |
| • 어떤 기능을 가지고 있나요? | 7p |
| • 어떤 특징이 있나요? | 8p |
| • 절전 기능에 대해 알아볼까요? | 9p |
| • 냉 · 온정수기 사용은 어떻게 하면 되나요? | 10p |
| • 정수시스템을 알아볼까요? | 11p |
| • 필터교환은 어떻게 하면 되나요? | 12p |
| • 청소는 어떻게 하면 되나요? | 13~14p |
| • 먹는물관리법 시행 규칙 및 폐가전제품 처리 안내 | 15p |
| • 고장? 이런 경우는 어떻게 하면 되나요? | 16~17p |
| • 제품규격입니다. | 18p |

- 사용전에 "안전한 사용을 위한 주의 사항" 을 반드시 읽어 보시고 정확하게 사용하여 주십시오.
- 읽어 보신 후 누구나 언제라도 볼 수 있는 장소에 보관하여 주십시오.
- 본 제품은 국내(대한민국)용입니다.
전원, 전압이 다른 국외에서는 사용할 수 없습니다.

*외관은 품질의 향상을 위하여 예고없이 변경될 수 있습니다.

⚠️ 안전한 사용을 위한 주의사항

- 다음 지시되어 있는 사항들은 제품을 안전하고 정확하게 사용하여 예상치 못한 위험이나 손해를 예방하기 위한 전원관련, 설치관련, 사용상에 관련 주의 사항으로 반드시 지켜주시기 바랍니다.
- 안전과 관련된 주의사항은 잘못사용할 경우 예상되는 위험과 손해의 크기정도 그리고 위험발생의 긴급정도에 따라서 다음과 같이 구분하고 있습니다.

⚠️ 경고 지시사항을 위반할 경우 심각한 상해나 사망이 발생할 가능성이 있는 경우

⚠️ 주의 지시사항을 위반할 경우 경미한 상해나 제품손상이 발생할 가능성이 있는 경우

- ⚠️ 이 그림기호는 위험을 끼칠 우려가 있는 사항과 조작에 대하여 주의를 환기시키기 위한 기호입니다.
- 🚫 이 그림기호는 해서는 안되는 금지표시 기호입니다.
- ❗ 이 그림기호는 반드시 지켜야 하는 지킴표시 기호입니다.

⚠️ 경고

🚫 본 제품은 반드시 교류 220V외에는 사용하지 마십시오.
• 감전 및 화재의 원인이 됩니다.



🚫 낙수, 우수, 목욕탕, 샤워실, 욕외등 제품에 물이 닿거나 습기가 많은 장소에는 설치하지 마십시오.
• 감전, 화재, 고장의 원인이 됩니다.

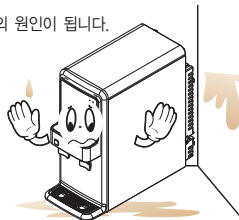

⚠️ 온수가 뜨거우므로 손에 닿지 않게 하십시오.

- 화상의 원인이 됩니다.
- 온수배수마개를 통해 배수할 때 화상의 위험이 있으니 주의하십시오.

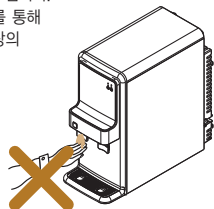

❗ 필터 교환시 전원코드를 뽑은 후 교환하여 주십시오.
• 감전의 원인이 됩니다.

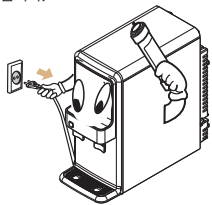

⚠️ 안전한 사용을 위한 주의사항

⚠️ 경고

❗ 전원플러그에 묻어있는 먼지나 이물질은 깨끗이 닦고 사용하세요.

- 감전 및 화재의 원인이 됩니다.



🚫 전원코드가 파손 되었거나 흔들릴 때는 사용하지 마세요.

- 감전 및 누전이나 화재의 원인이 됩니다.
- 전원코드 파손시 구입처 및 고객상담센터에 문의하여 교환 하십시오.

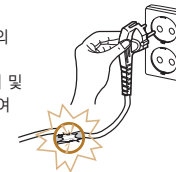

🚫 기계실내에 날카로운 철사나 드라이버를 넣지 마십시오.

- 제품 고장 및 감전의 원인이 됩니다.

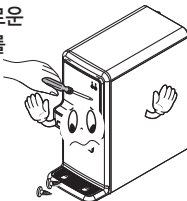

🚫 급수호스가 꼬이거나 꺾이게 하지 마십시오.

- 누수, 누전의 원인이 됩니다.

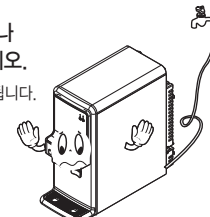

🚫 제품에 심한 충격을 주지 마십시오.

- 제품 고장, 파손 및 감전의 원인이 됩니다.

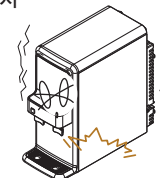

❗ 전원코드를 콘센트에 꽂거나 뺄때는 손의 물기를 반드시 제거한 후 플러그를 꽂거나 빼주세요.

- 감전의 원인이 됩니다.

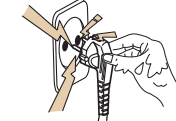

🚫 전원코드를 무리하게 구부리거나 묶거나, 잡아 당기지 마세요.

- 감전이나 쇼트로 인해 화재의 원인이 됩니다.



⚠️ 정격 10A이상의 접지단자가 있는 콘센트를 단독으로 사용하세요.

- 문어발식 배선은 콘센트부가 이상 과열되어 화재의 원인이 됩니다.
- 접지단자가 없는 콘센트를 사용할 경우 누전, 감전의 원인이 됩니다.



❗ 도시가스 등의 가스 누출이 있을 때는 전원코드를 조작하지 말고 창문을 열어 완전히 환기 시키세요.

- 전원코드를 조작하면 불꽃이 튀어 폭발 또는 화재, 화상의 원인이 됩니다.

🚫 전원코드 위에 무거운 물건을 올려 놓거나 코드가 바닥에 눌려지지 않도록 주의 하십시오.

- 감전, 누전, 화재의 원인이 됩니다.

🚫 급수호스 위에 무거운 물건을 올려 놓거나 날카로운 물건에 찍히지 않도록 주의 하십시오.

- 감전, 누전, 누수에 의한 재산상 피해의 원인이 됩니다.

! 안전한 사용을 위한 주의사항

! 주의

- ! 제품에 무거운 물건을 올려 놓지 마십시오.
 - 제품파손의 원인이 됩니다.

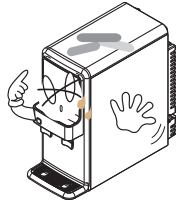

- ! 제품을 함부로 분해, 수리하지 마십시오.
 - 화재, 감전의 위험이 있습니다.

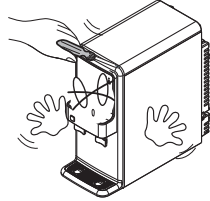

- ! 물받이에 물컵을 올려 놓지 마십시오.
 - 물컵이 넘어져서 파손 및 상해의 원인이 됩니다.

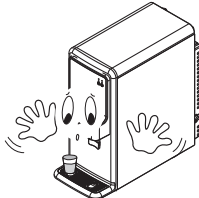

- ! 청소시 신나, 벤젠, 악스 등은 사용하지 마십시오.
 - 제품의 변색, 벗겨짐 등에 의한 손상의 원인이 됩니다.



- ! 화기나 직사광선은 피하십시오.
 - 제품 외관 변형의 원인이 됩니다.



- ! 단단하고 수평한 곳에 설치하십시오.
 - 제품 고장의 원인이 됩니다.

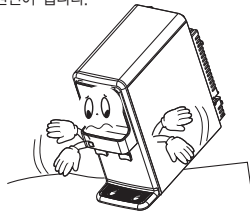

- ! 제품 설치시 설치부품은 동양매직 순정품을 사용하십시오.
 - 누수 및 제품파손의 원인이 됩니다.(급수호스, 원수밸브, 정수필터 등)
- ! 필터 교환시 동양매직 순정품 필터를 사용하십시오.
 - 수질 및 물맛 이상의 원인이 됩니다.
- ! 폐가전 제품 및 정수 필터 처리시 지정된 처리 절차에 의해 폐기하십시오.
 - 환경 오염 및 상해의 원인이 됩니다.

! 안전한 사용을 위한 주의사항

! 주의

- ! 제품은 반드시 냉수 배관에 연결 하십시오.
 - 필터 손상의 원인이 됩니다.

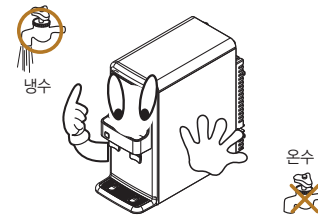

- ! 설치 위치는 벽면에서 10cm이상 띄워 설치 하십시오.
 - 제품 고장의 원인이 됩니다.

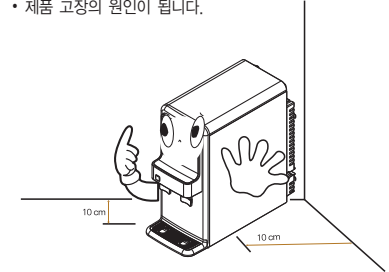

- ! 제품 운반시에는 45도이상 기울이지 마십시오.
 - 제품 고장의 원인이 됩니다.

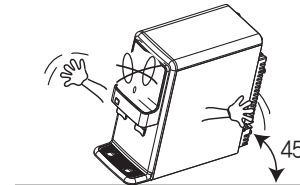

- ! 제품 가동중에는 제품을 이동하지 마십시오.
 - 제품 고장의 원인이 됩니다.

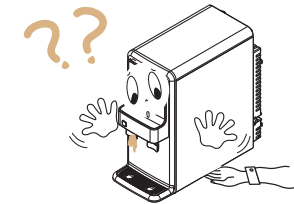

- ! 온수 콕크에서 물이 나오는 것을 확인 하시고 전원코드를 연결하여 주십시오.

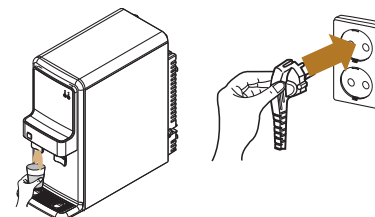

- ! 하루이상 사용하지 않을 때는 원수밸브를 잠궜 주십시오.

- 고장 및 재산 상의 피해를 볼 수 있습니다.
- 장기 부재시
 - 10일 이전 : 저장된 물을 1~2회 퇴수 후 사용하십시오.
 - 10일 이후 : 필요시 고객센터에 점검을 요청하십시오.

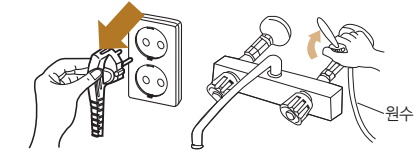



각부의 명칭 및 내부구조입니다.

외부

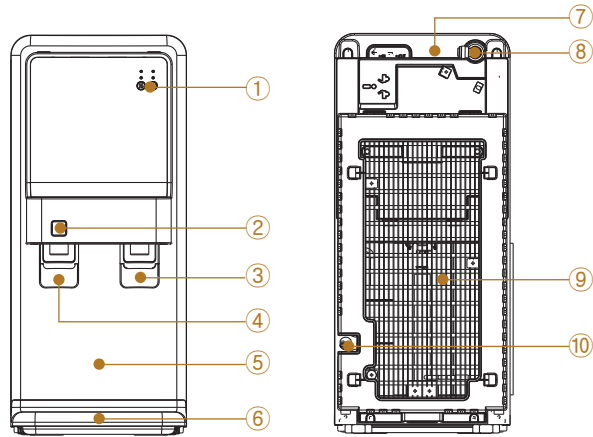

- ① 조작부
- ② 온수안전버튼
- ③ 냉수밸브
- ④ 온수안전밸브
- ⑤ 전면상판
- ⑥ 물받이통
- ⑦ 상판
- ⑧ 원수투입구
- ⑨ 방열판
- ⑩ 전원연결코드

내부

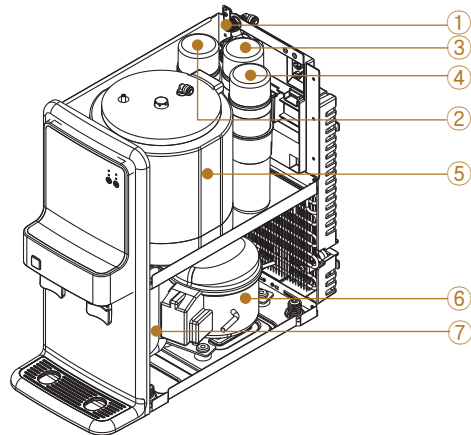

- ① 원수 투입구
- ② 입상카본 복합필터
- ③ 나노테크 필터
- ④ 블록카본 복합필터
- ⑤ 냉수탱크
- ⑥ 콤프레셔
- ⑦ 온수탱크



어떤 기능을 가지고 있나요?

작동부분

편리한 기능

- 온수 및 냉수 작동 LED램프로 작동상태를 알수 있어 사용이 간편합니다.
- 온수 및 냉수를 마음대로 사용할 수 있어 신선하고 시원한 물은 물론 커피, 차등에 필요한 뜨거운 물을 바로 드실 수 있습니다.

필터내장부분

뛰어난 정수효과

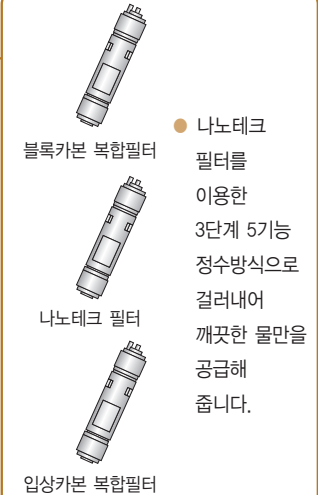

- 나노테크 필터를 이용한 3단계 5기능 정수방식으로 걸러내어 깨끗한 물만을 공급해 줍니다.

- 정수된 물의 저장구조가 2중으로 되어 있어 외부로부터 먼지를 막아주어 더욱 신선한 물을 공급합니다.

몸체 부분

편리한 기능

1. 절전기능
 - 자세한 내용은 9page를 참고 하세요.

2. 과열방지 안전장치

- 선택된 온도 이상으로 온도가 올라갈 경우 자동으로 온도를 제어해 줍니다.

3. 수위 자동 조절 기능

- 자동으로 수위를 조절해 줌으로써 필터 수명 연장 및 제품 내구성을 증가시켰습니다.

4. 냉수탱크 세척 용이

- 주기적인 탱크 청소로 좋은 물을 마실 수 있습니다.

콤프레셔부분

뛰어난 냉각효과

- 고효율의 콤프레셔는 단시간에 온도를 낮추어 줌으로써 신선하고 시원한 물을 공급합니다.



어떤 특징이 있나요?

■ 필터 시스템

나노테크 필터를 이용한 3단계 5기능 정수방식으로 걸러내어 깨끗한 물만을 공급해 줍니다.

■ 편리한 가정용 정수기

정수공급으로 가정에서 보다 편리하게 사용하실 수 있습니다.

■ 수도직결 급수방식

편리하면서도 저렴한 가격으로 물을 공급합니다.

■ 철저한 정수 시스템

1단계 : 블록카본 복합필터 (기능1 : 오염물질 제거 / 기능2 : 염소 성분 제거)
 2단계 : 나노테크 필터 (기능3 : 일반 세균 및 불순물 제거)
 3단계 : 입상카본 복합필터 (기능4 : 잔류 유해성분 제거 / 기능5 : 냄새 제거)

■ 냉/온 기능부의 안전성

히터의 과열방지 기능(바이메탈 수동복귀), 자동온도 제어 기능으로 사용이 편리해 졌습니다.

■ 현대적 감각의 디자인

일체형 디자인으로 어느 곳에서도 잘 어울리는 미려한 감각적 디자인이 돋보입니다.

■ 절전기능

1. 냉수,온수의 사용을 원하지 않을 시 Off시킬 수 있어 전기료를 절감 할 수 있습니다.
2. 절전기능을 사용하여 전기료를 절감 할 수 있습니다.

(자세한 내용은 Green 냉수용 참고 하세요.)



절전기능에

· 냉수와 온수 버튼을 사용하여 표준모드
 있습니다.

절전기능 사용 및 설명

| | |
|------------------|---|
| ○ ○ ○ ☺ | <ul style="list-style-type: none"> ● 온수 절전모드(ECO) 사용법 온수버튼을 한번 누를때마다 LED - 주황색 LED 램프2개 점등 : 표준모드 - 주황색 LED 램프1개 점등 : 절전모드 ● 온수 절전모드(ECO) 사용시 표준모드보다 절전모드로 적용됩니다. ● 온수 절전모드(ECO) 사용시 표준모드보다 절전모드로 적용됩니다. ● 온수 Off방법 : 온수버튼을 5초이상 - 주황색 LED 소등 : 온수 기능 Off |
| ○ ○ ○ ☺ | <ul style="list-style-type: none"> ● 냉수 절전모드(ECO)사용법 냉수버튼을 한번 누를때마다 LED - 파란색 LED 램프2개 점등 : 표준모드 - 파란색 LED 램프1개 점등 : 절전모드 ● 냉수 절전모드(ECO)사용시 표준모드보다 절전모드로 적용됩니다. ● 냉수 절전모드(ECO)사용시 표준모드보다 절전모드로 적용됩니다. ● 냉수 Off방법 : 냉수버튼을 5초이상 - 파란색 LED 소등 : 냉수 기능 Off |

잠깐! 더 전기료를 아끼려면?

Tip1. 온수 사용법

여름철등 온수를 원치 않을 경우 온수
 (주세요.) 하시면 온수 취수밸브를 이용

Tip2. 냉수 사용법



냉·온정수기 사용은 어떻게 하면 되나요?

1. 원수 밸브를 열어주세요.

- 원수밸브가 잠겨있으면 정수기가 작동되지 않습니다.(장시간 외출을 제외하고는 열려있는 상태로 사용하세요.)

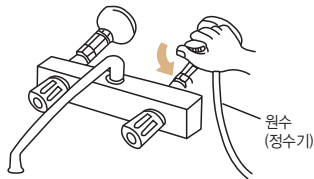

2. 전원플러그를 연결하세요.

- 전원을 꼭 확인하시고 연결하세요.

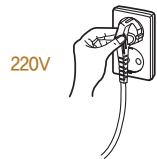

⚠주의

온수안전밸브에서 물이 나오는 것을 확인하고 전원을 연결하세요.

3. 전원플러그를 연결하면 온수, 냉수 표준모드로 작동됩니다. On/Off 또는 작동 모드를 변경시 아래의 도움말을 참고하세요.

1. 온수LED

- 온수기능 ON/OFF 및 작동모드를 표시한다.
- ① 주황색 LED 2개 점등시: 표준모드
- ② 주황색 LED 1개 점등시: 절전모드

2. 냉수LED

- 제품 전원 ON/OFF 및 냉수 작동모드를 표시한다.
- ① 파란색 LED 2개 점등시: 표준모드
- ② 파란색 LED 1개 점등시: 절전모드



3. 온수버튼

- ① 온수기능을 On/Off할 때 사용하세요. - 5초이상 눌러주세요.
- ② 온수작동모드를 변경할 때 사용하세요. - 한 번 누를때마다 모드가 변경됩니다. (표준/절전)

4. 냉수버튼

- ① 냉수기능을 On/Off할 때 사용하세요. - 5초이상 눌러주세요.
- ② 냉수 작동모드를 변경할 때 사용하세요. - 한 번 누를때마다 모드가 변경됩니다. (표준/절전)

4. 온수밸브 사용방법

- 1) 레버를 뒤로 밀어 주십시오.
- 2) 온수 안전버튼을 눌러 주십시오. (레버가 원상태가 되면 온수안전버튼은 처음상태로 됩니다.)
 - 화상에 주의하십시오.
- 3) 온수 안전버튼을 누른 후 물이 나오면 온수안전버튼을 계속 누르지 않아도 됩니다.
- 처음 제품 설치 후 정수된 물을 20리터이상 버리고 사용하십시오.
- 장시간 정수기를 사용하지 않았을 경우 1~2리터이상의 물을 통수시킨 후 사용하십시오.



정수시스템을 알아보까요?

1. 정수시스템은 그림과 같이 구성되어 있습니다.

⚠주의

사용중 임의로 개봉하지 마십시오.
• 누수에 의한 재산상의 피해, 감전, 누전의 원인이 됩니다.

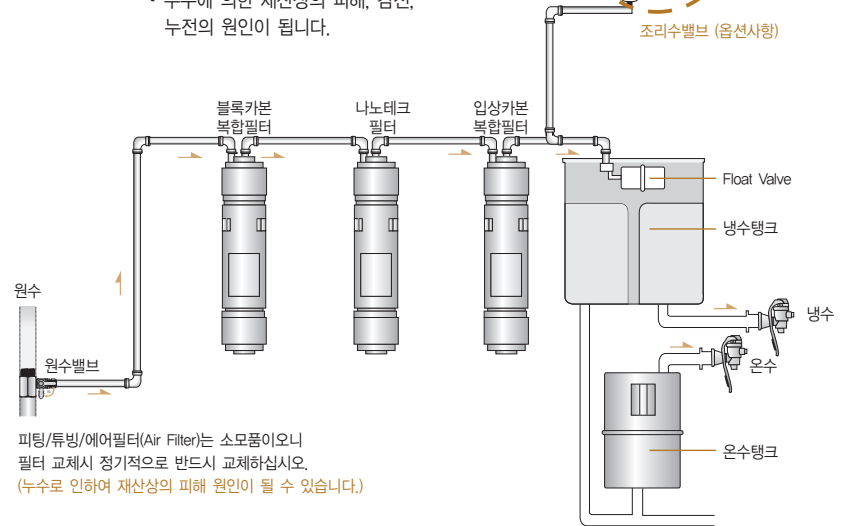

피팅/튜빙/에어필터(Air Filter)는 소모품이오니 필터 교체시 정기적으로 반드시 교체하십시오. (누수로 인하여 재산상의 피해 원인이 될 수 있습니다.)

※ 조리수 밸브 사용시 초기에 미온수가 취수 될 수 있으나 이는 고장이 아니며, 필터 내부에 저장되어 있던 물이 나오는 것으로 수분간(약~2분) 물을 통수시킨 후 사용하시면 이상 없습니다.

2. 초기 제품 설치 및 필터 교환시 반드시 필터 별로 필터세척을 실시 하십시오.

- 필터 내부 초기 세척 기준 약 10분간 통수 (약 1kgf/cm² 수압에서의 20L 통수 기준)합니다.
- 필터별 특성에 따라 거품이나 검은색 물이 나올 수 있으나 이는 초기 세척시에만 발생하는 것으로 정수성능에는 전혀 이상이 없습니다.

※ 제품 정수된 물에서 백수(白水)현상 직수형 제품에서는 출수시 발생하는 미세기포(공기방울)로 인해 일시적으로 나타날수 있는 현상입니다. 미세기포(공기방울)는 자연적으로 사라지므로 수질에는 아무런 문제가 없습니다.

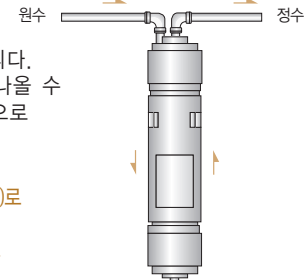



필터교환은 어떻게 하면 되나요?

주의) • 필터는 교환시기에 맞추어 교환해 주십시오.
• 필터교환 시기가 늦어지면 정수량 감소 및 정수효과가 떨어집니다.

1. 필터교환시 전원코드를 뽑아 주십시오.

(주의 : 젖은 손으로 전원코드를 만지면 감전의 위험이 있습니다.)

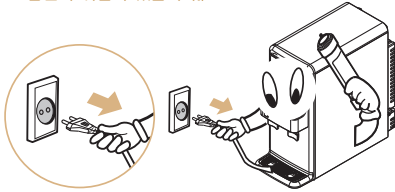

2. 원수밸브를 잠그고 냉수밸브에서 물이 나오지 않을 때 까지 물을 빼주십시오.

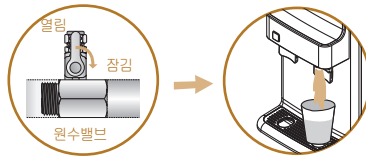

3. 물받이통을 분리한 후 온수탱크내의 물을 빼주십시오.

(12페이지 청소방법 3을 참고 하세요.)

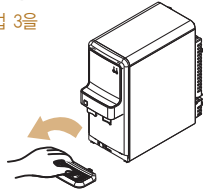

4. 상판덮개의 후면을 위로 들어올리면서 분리 하세요.

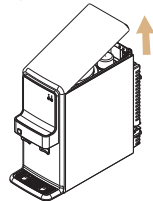

5. 필터교환이 끝난후에는 분리하신 순서의 반대로 조립하여 주세요. (원수 공급 후 필터 연결부의 누수여부를 꼭 확인하신 후 조립하세요.)

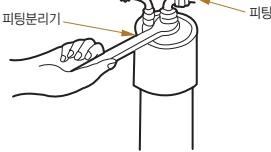

6. 원수밸브를 열고 전원코드를 연결하세요.

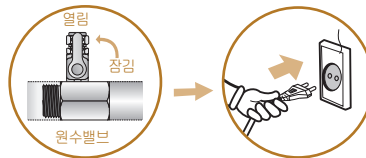

- 필터 구입 및 교환은 서비스센터에 문의 하십시오. (고객상담센터:1577-7784)
- 필터 교환 관리는 당사의 전산 관리망을 통해 2~3일전에 전화를 드려 교환주기를 알려 드리고 있습니다.
- 필터 교환주기는 수질상태나 물 사용량에 따라 차이가 있습니다.



청소는 어떻게 하면 되나요?

1. 원수밸브를 잠그신 후 전원코드를 뽑아 주십시오.

2. 정수기의 물을 비우십시오.

- 1) 온수 안전 밸브를 통해 온수가 나오지 않을 때까지 뽑아 내십시오. (화상에 주의 하십시오.)
- 2) 냉수 밸브를 통해 냉수가 나오지 않을 때 까지 물을 뽑아 내십시오.

3. 온수 배수마개를 열고 물을 뽑아 내십시오. (14페이지 그림 1 참고하세요.)
물받이 통 분리->배수안전마개 분리->온수 배수마개 분리
(화상 위험이 있으니 주의하십시오.)

4. 상판덮개의 후면을 위로 올려서 상판을 분리하시고 안쪽의 냉수탱크 덮개를 분리하십시오. (14페이지 그림2-1, 2-2 참고하세요.)

- 1) 먼저 연결된 튜빙 호스들을 냉수탱크 덮개에 방해되지 않도록 정리하십시오.
- 2) 냉수탱크 덮개를 분리하십시오. (분리시 고무패킹이 손상되지 않도록 주의하십시오. 또한, 냉수탱크가 스테인레스로 되어 있어 손을 다칠 수 있으니 주의 하십시오.)

5. 냉수탱크 안쪽에 디바이더를 분리시켜 주십시오. (14페이지 그림 3 참고하세요.)

6. 온수배수구 쪽에 물 받을 수 있는 도구를 준비한 후 냉수탱크에 물을 부으면서 세척하여 주십시오. (깨끗한 물로 2~3회 행굼을 반복하여 주십시오.)

7. 온수배수 마개를 조립한 후 냉수탱크, 온수탱크에 물을 가득 채워주십시오. (냉수탱크에 물을 넣으면 물이 아래로 흘러들어가 온수탱크부터 물이 채워집니다.)

8. 다시 온수배수구를 분리하여 물을 비워 주십시오. (냉수탱크내의 잔수는 냉수취수밸브를 이용하여 잔수를 제거하여 주십시오.)

9. 7~8번 을 2회이상 반복하십시오.

10. 디바이더를 조립시킨 후 냉수탱크덮개를 조립하십시오. (14페이지 그림 3 참고하세요.)
(냉수탱크 덮개 조립시 고무 패킹상태 및 위치를 확인하시고 냉수탱크에 밀착시켜 주십시오. 오조립시 누수등 고장의 원인이 됩니다.)

11. 원수밸브를 열어 냉수탱크가 만수된 후 누수여부를 확인하시고 상판을 조립한 후 전원을 연결하세요.

12. 청소 완료 후 1일 이상은 작동상태 및 누수상태를 주의깊게 확인하여 주십시오. (이상이 있을시에는 고객상담센터로 연락하여 주십시오.)

13. 청소 시 제품 내부에 물이 들어가지 않도록 주의하십시오. (누전, 감전, 고장의 원인이 됩니다.)



청소는 어떻게 하면 되나요?



먹는물 관리법 시행규칙 및 폐가전 처리안내

그림 1



그림 2-1



그림 3

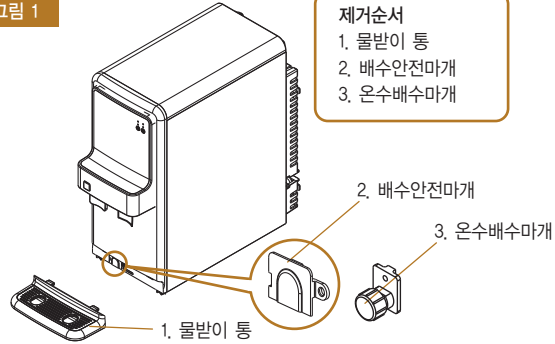

그림 2-2

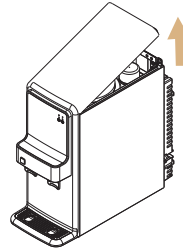

■ 청소방법

| 세척부분 | 세척 방법 |
|--------|--|
| 냉수 탱크 | 따뜻한 물을 헝겊에 묻혀 닦는다. (냉수탱크가 스테인레스이므로 손이 다칠수 있으니 주의하십시오.) |
| 외부 | 플라스틱 전용 세척제 및 젖은 헝겊으로 닦는다. (신너 및 벤젠 사용은 제품의 변색이나 표면이 상할 우려가 있으므로 사용하지 마십시오.) |
| 물 받이 통 | 수시로 확인하여 중성세제로 닦는다. |
| 냉온수밸브 | 젖은 헝겊으로 닦은 후, 마른 헝겊으로 닦는다. |

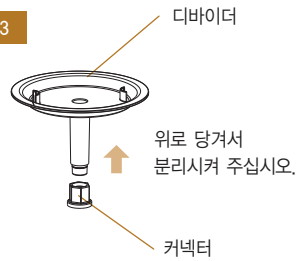
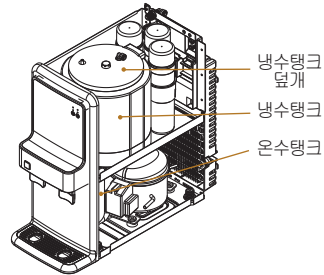
먹는물 관리법 시행규칙

1. 정수기 설치 금지장소

- 실외 또는 직사광선이 비추는 장소, 화장실과 가까운 장소 또는 냉·난방기 앞에 설치하면 안됩니다.

2. 정수기 관리방법

- 필터는 해당 정수기의 사용방법 설명서에 따라 정기적으로 교환하여야 합니다.
- 6개월마다 1회 이상 고온·고압 증기소독방법, 약품과 증기소독의 병행방법, 전기분해방법 등으로 소독·청소하여야 합니다.
- 소독으로 인한 약품이 정수기에 잔류하지 않도록 하여야 합니다.
- 총대장균군, 탁도 항목이 「먹는물 수질기준 및 검사등에 관한 규칙」에 의한 먹는물 수질기준에 적합하도록 관리하여야 합니다.

3. 관리카드는 정수기에 비치하고, 기록을 유지하여 사용자가 볼 수 있도록 하여야 합니다.

폐가전제품 처리안내

● 폐가전 제품은 환경보호를 위해 다음과 같이 처리하세요

1. 무료 처리시

- 동양매직 제품을 구입하고 사용하던 기존의 동양매직 제품을 버리고자 하는 경우, 신제품 배달 시 무료로 처리해 드립니다. (당사제품에 한함)

2. 유료 처리시

- 동양매직 제품을 구입하고 기존에 사용하던 제품을 버리고자 하는 경우, 관할동사무소에 연락하여 처리하면 됩니다.
- 동양매직에서는 고객의 편의를 위해 유상으로 제품 분리 서비스를 제공해 드립니다. (고객상담센터 : 1577-7784)



고장, 이런 경우는 어떻게 하면 되나요?

- 고장수리로 의뢰하시기전에 아래사항을 확인해보시고 그래도 이상이 있을때는 서비스지정점이나 고객상담센터로 연락해 주세요.

| 현 상 | 예상원인 | 조 치 방 법 |
|----------------|---------------|--|
| 온수가 뜨겁지 않음 | 공급 전원 낮음 | · 공급전원이 220V인지 확인 후 전원이 낮을시 전원을 220V로 맞추어 주십시오. |
| | 온수 램프 확인 | · 제품 전면의 온수LED가 켜져 있는지 확인하십시오. |
| | 취수량 많음 | · 연속적으로 많은 양을 취수할 경우 온수 온도가 낮아집니다. 잠시 기다리셨다가 사용해 주십시오. |
| 냉수가 차갑지 않음 | 공급 전원 낮음 | · 공급전원이 220V인지 확인 후 전원이 낮을시 전원을 220V로 맞추어 주십시오. |
| | 냉수 램프 확인 | · 제품 전면의 냉수LED가 켜져 있는지 확인하십시오. |
| | 취수량 많음 | · 연속적으로 많은 양을 취수할 경우 냉수 온도가 높아집니다. 잠시 기다리셨다가 사용해 주십시오. |
| 냉수는 나오는데 온수안됨 | 히터불량 | · 온수 탱크가 과열되면 수동 안전장치가 작동되어 히터의 전원공급을 안전하게 차단합니다. 제품 전면의 온수버튼을 5초이상 눌러 온수기능을 OFF시키십시오. |
| 취수구에 물이 나오지 않음 | 필터 수명 종료 | · 필터 교체주기를 확인하여 필터를 교체하여 주십시오. · 필터 교체후에도 취수가 안될시 원수밸브를 잠그고, 전원코드를 뽑은 후 고객상담센터로 연락하여 주십시오. |
| | 수돗물 단수 | · 원수밸브를 잠그고, 전원코드를 뽑아 주십시오. · 수돗물이 나올때 원수밸브를 열고 전원코드를 연결하여 사용해 주십시오. |
| | 연결 호스 꺾임 | · 연결호스 꺾인 부분이 있으면 펴 주십시오. |
| 소음 발생 | 기계적 동작 및 온도변화 | · 압축기 운전/정지시 물 흐르는 소리는 냉매가 흐르는 소리입니다. (고장이 아닙니다.) · 정수기 내부에서 "딱~딱" 하는 소리는 압축기 운전/정지 하면서 정수기 내부에 온도변화가 생겨 나는 소리 입니다. (고장이 아닙니다.) · 취수중 "툑" 하는 소리는 밸브 동작되는 소리 입니다. (고장이 아닙니다.) |



고장, 이런 경우는 어떻게 하면 되나요?

- 고장수리로 의뢰하시기전에 아래사항을 확인해보시고 그래도 이상이 있을때는 서비스지정점이나 고객상담센터로 연락해 주세요.

| 현 상 | 예상원인 | 조 치 방 법 |
|---------------------|---------------------------|---|
| 냉수통에 정수된 물이 느리게 채워짐 | 필터 수명종료 | · 필터 교체주기를 확인하여 필터를 교체하여 주십시오. |
| | 너무 낮은 수압 | · 수압이 낮을수록 정수되는 물의양은 감소 합니다. |
| 제품 누수 발생 | 조립(연결)부위 불량 | · 원수밸브를 잠그고, 전원코드를 뽑은 후 고객상담센터로 연락하여 주십시오. |
| 불쾌한 맛과 냄새 발생 | 입상카본 복합필터 수명종료 | · 입상카본 복합필터 교체후 정수된 물을 약 20리터 취수후 사용하여 주십시오. (필터 교체 방법은 Page 12를 참조하여 주십시오.) |
| | 냉수탱크 세척불량 | · 냉수탱크를 세척하여 주십시오. (청소 방법은 Page 13~14를 참조하여 주십시오.) |
| | 부적합한 장소 및 제품을 장시간 사용하지 않음 | · 모든 필터 교체 및 저수탱크(냉/온수) 세척 후 사용하여 주십시오. (필터 교체 방법 Page 12, 청소 방법 Page 13~14를 참조하여 주십시오.) |



제품규격입니다.

- 외관 및 규격은 제품성능 개선을 위해 변경될 수 있습니다.
- 물 사용량에 따라 필터교환 주기는 달라질 수 있습니다.

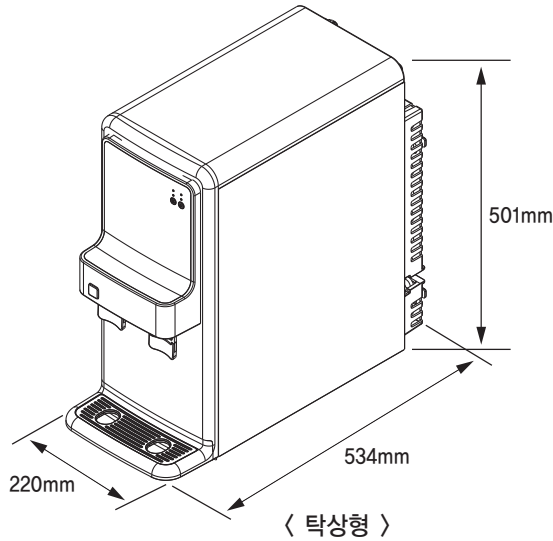

| | | | | | | |
|-----------|------------------------------|--------------------|--|---------|------------|--|
| 모델명 | WPU-7100C | | 여과제 | 블록카본 복합 | 부직포+압축활성탄 | |
| 제품명 | 전기냉수기 (전기온수기 겸용) | | | 나노테크 | 나노알루미늄파이버 | |
| 정격전압 | 220V(AC) 60Hz 전용 | | 예상필터교환주기 | 입상카본 복합 | 세라믹불+입상활성탄 | |
| 정수량 | 30 ℓ / 1일 이상 (25 ℃, 147 kPa) | | | 블록카본 복합 | 약4개월 | |
| 온수탱크용량 | 1.4 ℓ | | 나노테크 | 약20개월 | | |
| 냉수탱크용량 | 1.8 ℓ | | 입상카본 복합 | 약12개월 | | |
| 전류 및 소비전력 | 400W (냉수 : 0.5A, 온수:300W) | | 예상 피팅 교환주기 : 약24개월 | | | |
| 냉수능력 | 4 ℃~10 ℃ | | <ul style="list-style-type: none"> ○ 유효정수량 제품에 내장되어 있는 필터등 오염물질 제거 장치들의 수명을 파악하기 위한 것으로, 클로로포름등의 제거율로 산정된 정수량을 의미함. ○ 필터교환주기 필터교환주기는 필터가 제 성능을 발휘할 수 있을 것으로 예상되는 시기를 의미합니다. 유압수의 수질이 안 좋은 지역이나, 그 사용량이 많은 경우에는 교환주기가 더 짧아질 수 있습니다. | | | |
| 온수능력 | 70 ℃~90 ℃ | | | | | |
| 온도조절 | 전자식 SENSOR | | | | | |
| 냉각방식 | 강제 냉각식 | | | | | |
| 사용목적 | 상수도 정수 | | | | | |
| 사용용도 | 가정용 | | | | | |
| 사용조건 | 허용수압 | 49 kPa ~ 392 kPa이하 | | | | |
| | 허용수온 | 5 ℃~40 ℃ | | | | |

제품보증서

냉온정수기 (가정용)
품질보증기간 1년
부품보유기간 7년

서비스에 대하여

저희 동양매직에서는 품목별 소비자 분쟁해결 기준(공정거래위원회 고시)에 따라 아래와 같이 제품에 대한 보증을 실시합니다.
서비스 요청시 고객센터(1577-7784)로 문의 하십시오.

| | |
|---------------|-------|
| 판매자 상호 및 연락처 | (☎) |
| 구입일 (판매자 기입란) | 년 월 일 |

- 일반 제품을 영업용도로 전환하여 사용할 경우의 보증기간은 반으로 단축 적용됩니다. (영업장, 합숙시설, 공공장소 등)
- 품질보증기간은 제품 구입일자 부터 기산하며, 구입일을 확인할 수 없을 때는 제품제조일 또는 수입통관일로부터 3개월이 경과한 날부터 품질보증기간을 기산합니다.

● 소비자 분쟁해결 기준

| 소비자 피해 유형 | 보증 내역 | | | | |
|---|---|-----------------------------|------------------------------------|------------------------------------|------------------------------------|
| | 렌탈 | 멤버십 | 일시불 | | |
| | | | 품질보증기간 이내 | 품질보증기간 이후 | |
| 정상적인 사용 상태에서 자연 발생한 성능, 기능상의 하자로 고장이 난 경우 | 구입 후 14일 이내에 발생한 고장에 대하여 고객의 교환 및 환불 요청 | 제품교환 또는 렌탈등록비 (선납렌탈로 포함)환불 | 해당없음 | 제품교환 또는 구입가 환불 | 해당없음 |
| | 구입 후 1년 이내에 고장이 발생하여 수리를 요하는 경우 | 무상수리 | 해당없음 | 무상수리 | 해당없음 |
| | 교환된 제품이 1개월 이내에 고장이 발생하여 수리를 요하는 경우 | 무상수리 | 무상수리 | 무상수리 | 해당없음 |
| | 제품 보증기간내 부품 단종등으로 인한 수리 불가능시 | 제품교환 | 해당없음 | 동급 제품으로 교환 | 해당없음 |
| | 동일하자로 2회 고장이 난 경우 | 무상수리 | 유상수리프리미엄 멤버십은 무상수리 | 무상수리 | 유상수리 |
| | 동일하자로 3회 고장이 난 경우 | 제품교환(1년 이내 3회 발생시) | 유상수리프리미엄 멤버십은 무상수리 | 제품교환 | 유상수리 |
| | 서로 다른 하자로 5회 고장이 난 경우 | 제품교환(1년 이내 5회 발생시) | 유상수리프리미엄 멤버십은 무상수리 | 제품교환 | 유상수리 |
| | 부품 보유기간내 수리가 불가능한 경우 | 제품교환 | 정액간가 상각한 금액이 구입가의 5%를 가산하여 환급 | 제품교환 | 정액간가 상각한 금액이 구입가의 5%를 가산하여 환급 |
| | 소비자가 수리 의뢰한 제품을 사업자가 분실한 경우 | 제품교환 | 정액간가 상각한 금액이 구입가의 10%를 가산하여 환급 | 제품교환 또는 구입가 환급 | 정액간가 상각한 금액이 구입가의 10%를 가산하여 환급 |
| | 제품구입 시 운송과정 및 제품 설치중 발생한 경우 | 무상수리 또는 제품교환 | 무상수리 후 미해결시 제품교환 | 무상수리 또는 제품교환 | 해당없음 |
| 소비자의 고의, 과실에 의한 성능, 기능상의 고장 | 수리 가능한 경우 | 유상수리 | 유상수리 | 유상수리 | 유상수리 |
| | 부품보유기간내 수리가 불가능한 경우 | 유상수리에 해당하는 금액 징수 후 대체품으로 교환 | 유상수리에 해당하는 금액 징수 후 정액간가를 적용하여 제품교환 | 유상수리에 해당하는 금액 징수 후 정액간가를 적용하여 제품교환 | 유상수리에 해당하는 금액 징수 후 정액간가를 적용하여 제품교환 |
| 기 타 | 천재지변(낙뢰, 화재, 지진 등)수해 등에 의해 고장이 발생하였을 경우 | 무상수리 | 유상수리 | 유상수리 | 유상수리 |
| | 성능, 기능상 하자가 없는 상태에서 부품교환을 요청하는 경우 | 유상수리 | 유상수리 | 유상수리 | 유상수리 |

※ 고장이 아닌 경우 서비스를 요청하면 요금이 청구되므로 서비스 신청 전 사용설명서를 참고해 주십시오.
※ 이 보증서는 대한민국에서만 사용되며 다시 발행하지 않으므로 사용설명서와 함께 잘 보관해 주십시오.

동양매직
www.magic.co.kr