

# 매직 진공청소기

## Magic Vacuum Cleaner

VCL-612 / VCL-613 / VCL-615 / VCL-616

SK매직 고객센터

1577-7784

[www.skmagic.com](http://www.skmagic.com)

고객상담실에서는 고객서비스의 일환으로 고객님의 구입·사용중인 제품중에서 소모품 / 약제사리인 식기세척기 세제, 린스 / 공기청정기 필터 / 정수기 필터 / 비데 필터 / 연수기 재생용액 / 가스레인지 및 가스오븐레인지 건전지, 버너캡, 버너헤드, 삼발이 / 전기오븐 오븐용기, 스팀용기, 오븐장갑, 구이석쇠, 물통 등을 통신판매 하고 있습니다.



## 안전한 사용을 위한 주의사항

- 경고** 지시사항을 위반할 경우 심각한 상해나 사망이 발생할 가능성이 있는 경우
- 주의** 지시사항을 위반할 경우 경미한 상해나 제품손상이 발생할 가능성이 있는 경우
- 이 그림기호는 위험을 끼칠 우려가 있는 사항과 조작에 대하여 주의를 환기시키기 위한 기호입니다. 이 기호가 있는 부분은 위험발생을 피하기 위하여 주의 깊게 읽고 지시에 따라야 합니다.

### 경고

1. 본 제품은 대한민국 내에서 사용하도록 제작되었습니다.  
(220V 전용)



2. 본 제품은 장난감이 아닙니다. 아이들 주위에서는 특별히 주의하십시오.

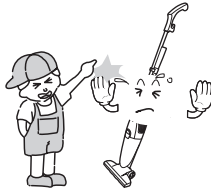

3. 제품에 손상이 있으면 절대 사용하지 마시고 고객센터 또는 A/S센터에 문의하십시오.



4. 제품이 이상이 있을 때에는 반드시 플러그를 전원으로부터 분리하고 당사 고객센터 또는 A/S센터나 전문 수리기사에게 의뢰하십시오.

- 제품을 임의로 분해하면 상해의 위험이 있습니다.



5. 전원코드가 파손되었거나 흔들릴때에는 사용하지 마십시오.

- 감전 및 누전으로 인한 화재의 원인이 됩니다.
- 전원코드 파손시 서비스 센터에 문의하여 교환하십시오.

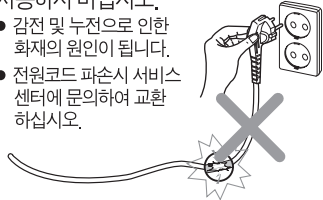

6. 코드를 꼬지 마시고 전선이 훼손 되지 않았는지 수시로 확인하십시오.

- 코드전선은 뜨거운 곳으로부터 피해 주십시오.



## 안전한 사용을 위한 주의사항

### 경고

7. 젖은 손으로 코드선을 만지지 마십시오.

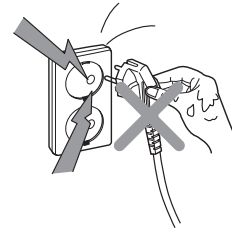

8. 본 제품은 실내용입니다. 실외에서 사용하지 마십시오.

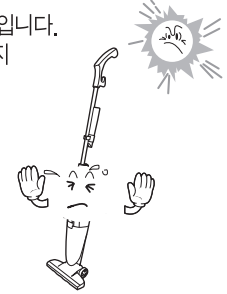

9. 인화물질이 있는 장소에서는 사용하지 마십시오.



10. 절대 유리조각 등 날카로운 물질을 흡입하지 마십시오.



11. 사용 중에는 사람이나 애완동물이 닿지 않게끔 하십시오.

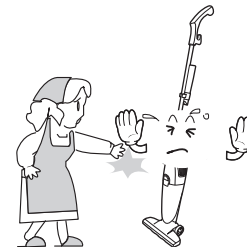

12. 청소기는 실내의 건조한 곳에서만 사용하십시오.

- 이상작동 및 감전의 위험이 있습니다.





## 안전한 사용을 위한 주의사항

### ⚠ 경고

13. 액세서리는 반드시 제품과 함께 제공된 것만 사용하십시오.

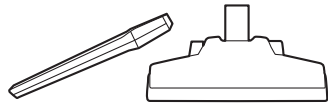

14. 설명서는 잘 보관하십시오.



15. 청소중에 금속물이 닿지 않도록 하십시오.  
● 감전 또는 제품에 손상을 줄 수 있습니다.



16. 청소기에 액체가 유입되지 않도록 하십시오.  
● 감전이나 화재의 위험이 있습니다.



17. 화기근처에선 절대 사용을 하지 마십시오.  
● 화재 또는 제품에 손상을 줄 수 있습니다.



## 각부의 명칭을 알아볼까요?

### 각부의 명칭

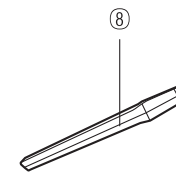
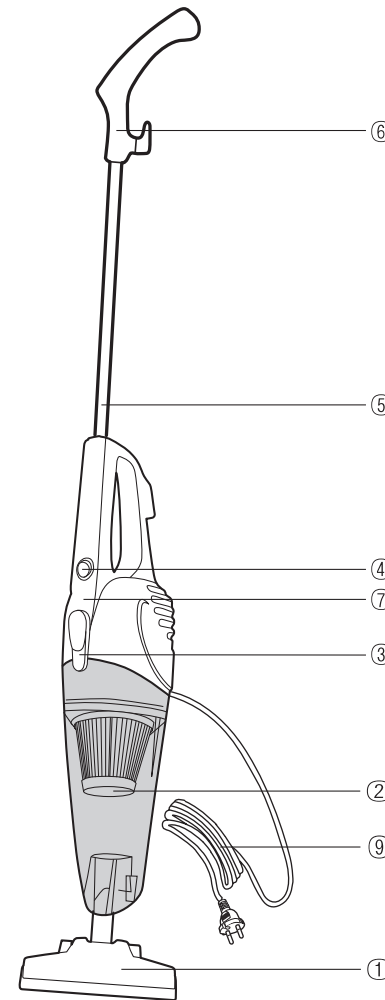

- ① 바닥브러쉬
- ② 먼지통
- ③ 먼지통잠금장치
- ④ 작동스위치
- ⑤ 연장관
- ⑥ 연장손잡이
- ⑦ 청소기본체
- ⑧ 틸트노즐
- ⑨ 전선



# 조립방법을 알아볼까요?

※ 박스 안의 모든 부품을 확인하고 조립을 시작합니다.  
 ※ 주의 : 제품을 조립할 때에는 전원플러그를 반드시 콘센트에서 분리 하십시오

## 1. 금송연장관을 본체에 삽입하기

● 연장관을 본체의 연결구멍에 방향에 맞게 집어 넣습니다.

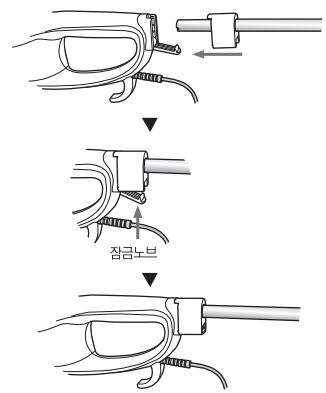

● 잠금노브를 위로 밀어넣고 고정시킵니다.

## 2. 틈새노즐이나 바닥 브러쉬 사용시

● 청소용도에 맞는 노즐을 선택하여 먼지통 입구에 끼워 넣습니다.

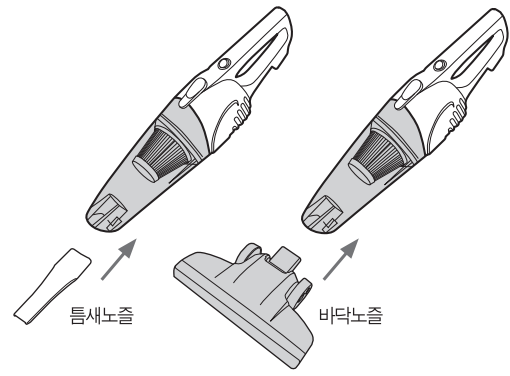

# 사용방법을 알아볼까요?

## 사용방법

※ 주의 : 사용 전에는 흡입구에 아무 것도 있지 않아야 합니다.  
 만일 이물질등이 있을 때에는 모터의 작동으로 인해 갑자기 제품이 움직여 놀라거나 상해를 입을 수 있습니다.

## 1. 전원스위치

- 전원스witch는 서로 다른 2개의 방향이 있습니다.
- "I" 위치에 놓으면 제품이 작동합니다.
- "O" 위치에 놓으면 정지합니다.

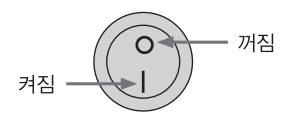

## 2. 업라이트 청소기로 사용시

- 연장관을 청소기 본체에 연결합니다.
  - 원하는 액세서리(틈새노즐, 바닥브러쉬)를 청소기 흡입구에 연결하여 사용하십시오.
- ※ 주의: 청소기가 동작 중일때는 부품교체를 하지 마십시오.

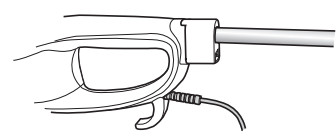

## 3. 핸디형 청소기로 사용시

- 연장관을 청소기 본체에서 분리하시고 사용하십시오.

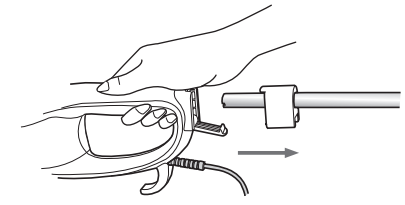

## 청소방법

### 1. 마루바닥과 카펫의 청소

- 바닥의 흡집 방지를 위하여 사용 전 청소기 노즐상태를 확인 하십시오.
- 스위치를 "I" 상태에 두고 청소를 시작 하십시오.

### 2. 테이블, 가구, 소파 등의 청소

- 연장관을 분리한 후 청소기의 스위치를 "I" 상태에 두고 청소를 시작 하십시오.
- 필요에 따라 핸디청소기의 본체에 장착된 틈새 노즐을 사용할 수 있습니다.

### 3. 틈새 노즐 사용방법

- 좁은 틈새를 청소할 때 빼서 사용하시고 사용후에는 틈새노즐 보관고리에 넣어 보관합니다.



## 사용후 청소방법을 알아보까요?

※ 박스 안의 모든 부품을 확인하고 조립을 시작합니다.

### 먼지통과 필터 청소

※ 청소를 최적의 조건으로 사용하기 위하여 매 청소시 마다 먼지통을 비우고 필터를 청소 하십시오.

1. 그림과 같이 먼지통잠금버튼을 아래로 눌러 먼지통을 분리 하십시오.

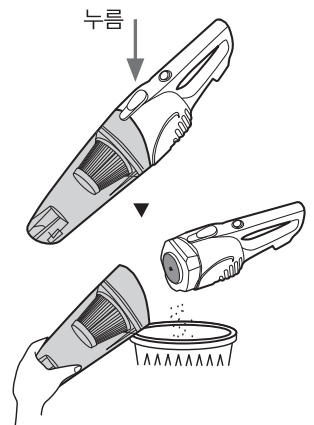

2. 필터세트를 당겨 분리하고 내용물을 비우십시오. 필요에 따라 먼지통을 흔들어 털거나 따뜻한 물로 세척 하십시오. 통풍이 잘 되는 그늘에서 충분히 말려 주십시오.



## 사용후 청소방법을 알아보까요?

### 필터와 먼지통 조립

필터와 먼지통의 재 조립 : 먼저, 필터세트를 먼지통의 정해진 위치에 넣습니다. 이 때, 필터는 필터고정대에 꼭 맞게끔 조립 되어야 합니다  
필터세트가 부착 된 먼지통을 분리 할 때의 역순으로 청소기 본체에 재조립 하십시오.

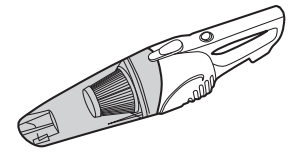

### 바퀴의 청소

- 만약, 바퀴가 잘 굴러가지 않으면 바퀴에 끼어 있는 먼지나 이물질 제거 해야 합니다.
- 바퀴고정대를 조심스럽게 분리하고 바퀴의 먼지나 이물질을 제거 하십시오.
- 재조립 후에는 바퀴가 잘 굴러 가는지 확인 하십시오.

### A/S 및 수리

- 제품이 고장 나거나 파손 되었을 때는, 임의로 분해 하지 마시고 유자격의 전문 수리기사 나 당사 고객센터 또는 A/S센터에 의뢰 하시기 바랍니다.



제품의 특징점 및 규격입니다.

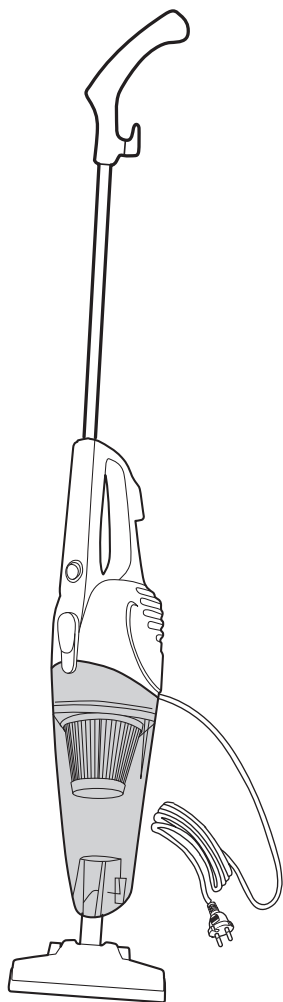

특장점

- 2in1 디자인 : Stick Vac. & Hand Vac.
- 사이클론 방식 강력흡입
- 보관이 편리한 착탈식 핸들
- 사용이 편리한 틸트용 노즐
- 대용량 먼지통 : 0.8ℓ
- 코드길이 : 5m
- 미세먼지까지 걸러주는 2단계 영구 필터
- 바퀴가 부착된 바닥노즐

규격

모델명	VCL-612/613/615/616
정격전압	220V~, 60Hz
소비전력	600W
흡입력	80W
본체 크기	240 x 130 x 1110 (mm)
무게	1.7Kg



고장? 그러나 한번 더 살펴보세요! 고객님의 일류기술자!

※ 고장수리를 의뢰하시기 전에 아래사항을 확인해 보시고 그래도 이상이 있을 때에는 고객센터로 연락해 주십시오.

이상시 조치방법

증상	확인방법
제품이 전혀 동작하지 않는다.	- 제품이 올바르게 조립되지 않았나요? (제품을 바르게 조립하여 다시 사용해 보십시오.)
	- 코드가 콘센트에서 빠져 있나요? (코드를 콘센트에 꽂은 후 다시 사용해 보십시오.)
흡입력이 약하다.	- 먼지통이 꽉 차지 않았나요? (먼지통을 비운 후 다시 사용해 보십시오.)
	- 흡입구 노즐이 막히지 않았나요? (흡입구를 청소한 후 다시 사용해 보십시오.)
먼지가 샌다.	- 먼지통이 헐거운가요? (먼지통을 다시 조립한 후 사용해 보십시오.)
	- 필터가 잘못 조립 되었나요? (필터를 다시 조립한 후 사용해 보십시오.)

\* Memo

A large, empty, rounded rectangular box with a thin grey border, intended for writing a memo. It occupies the left half of the page.

\* Memo

A large, empty, rounded rectangular box with a thin grey border, intended for writing a memo. It occupies the right half of the page.

# \* Memo

## 제품보증서

**진공형소기**  
(가정용)  
품질보증기간 1년  
부품보유기간 6년

### 서비스에 대하여

저희 SK매직(주)에서는 품목별 소비자 분쟁해결 기준(공정거래위원회 고지 2009-1호)에 따라 아래와 같이 제품에 대한 보증을 실시합니다.  
서비스 요청시 지정된 협력사에서 서비스를 합니다.

판매자 상호 및 연락처	(☎ )
구입일 (판매자 기입란)	년 월 일

- 일반 제품을 영업용으로 전환하여 사용할 경우의 보증기간은 반으로 단축 적용됩니다. (영업장, 합숙시설, 공공장소 등)
- 품질보증기간은 제품 구입일자 부터 기산하며, 구입일을 확인할 수 없을 때는 제품제조일 또는 수입관리로 부터 3개월이 경과한 날부터 품질보증기간을 기산합니다.

### ● 소비자 분쟁해결 기준

소비자 피해 유형	품질보증기간 이내	품질보증기간 이후
• 구입 후 10일 이내에 중요한 수리를 요할 때	제품교환 또는 구입가 환급	해당 없음
• 구입 후 1개월 이내에 중요한 수리를 요할 때	제품교환 또는 무상수리	해당 없음
• 제품 구입시 운송과정 및 제품설치 중 발생한 피해	제품교환	해당 없음
• 교환된 제품이 1개월 이내에 중요한 수리를 요하는 고장발생	구입가 환급	해당 없음
• 교환 불가능시	구입가 환급	해당 없음
• 동일하자로 2회까지 고장 발생시	무상수리	유상수리
• 동일하자로 3회째 고장 발생시	제품교환 또는 구입가 환급	유상수리
• 서로 다른 하자로 5회째 고장 발생시	제품교환 또는 구입가 환급	유상수리
• 소비자가 수리 의뢰한 제품을 사업자가 분실한 경우	제품교환 또는 구입가 환급	정액 감가상각한 금액에 10%를 가산하여 환급(최고한도: 구입가액)
• 부품보유기간 이내 수리용 부품을 보유하고 있지 않아 수리가 불가능한 경우	제품교환 또는 구입가 환급	정액 감가상각한 전액금액에 구입가의 5%를 가산하여 환급 (감가상각한 전액금액)
• 수리용 부품은 있으나 수리가 불가능한 경우	제품교환 또는 구입가 환급	정액 감가상각 후 환급

### ● 소비자의 고의, 과실로 인한 고장인 경우

소비자 피해 유형	품질보증기간 이내	품질보증기간 이후
• 수리가 불가능한 경우	유상수리에 해당하는 금액징수 후 제품교환	유상수리 금액징수 후 감가상각 적용 제품교환
• 수리가 가능한 경우	유상수리	유상수리

### ● 무상서비스

- 품질 보증기간 이내에 정상적인 사용상태에서 발생한 고장 또는 결함.
- 당사에서 인정한 설치/서비스 기사가 수리한 후 2개월이내에 동일부위 재고장 발생시.

### 유상서비스

#### 고장이 아닌 경우

(가구세척, 조정, 사용설명, 설치 등 제품고장이 아닌 경우)

- 사용설명 및 분해하지 않고 간단한 조정시
- 인터넷, 인데나, 유선전화 등 외부환경 문제시
- 배송된 제품 초기 설치 및 판매점에서 부실하게 설치해 주어 재설치 시
- 제품의 이동, 이시 등으로 인한 설치 변경시
- 제품 내부 먼지 세척 및 이물 제거시
- 타사 제품(소프트 웨어 포함)으로 인한 고장 및 고장 설명시
- 구입시 고객요구로 설치한 후 재설치시
- 고객의 필요에 따른 서비스 요청시 (해당제품) (가스제품 열량변경, 제품청소 등)

#### 소비자 과실로 고장인 경우

- 소비자의 취급 부주의 및 잘못된 수리로 고장 발생시
- 가스종류, 가스압, 전기용량을 틀리게 사용하여 고장이 발생된 경우 (해당제품)
- 외부 충격이나 떨어뜨림 등에 의한 고장, 손상 발생시
- 당사에서 미지정한 소모품, 옵션품 사용으로 고장 발생시
- 당사에서 인정하지 않은 사람이 설치 또는 서비스를 실시하여 고장 발생시
- 사용설명서 내에 '주머니상' 을 지키지 않아 고장 발생시

#### 그 밖의 경우

- 천재지변(낙뢰, 화재, 열해, 수해 등에 의한 고장 발생시)
- 소모성 부품의 수명이 다한 경우 (소모성 부품은 별도 표기)
- 기본 설치 조건 외 추가설치시 유상 청구
- 전제품 구입시 외관품 수리는 유상 청구

※ 고장이 아닌 경우 서비스를 요청하면 요금이 청구되므로 서비스 신청전 사용설명서를 참고해 주십시오.  
※ 이 보증서는 대한민국에서만 사용되며 다시 발행하지 않으므로 사용설명서와 함께 잘 보관해 주십시오.