

Magic

건식/습식 진공 청소기 (물흡입청소기) Vacuum Cleaner

CVL-020LS

안전한 사용을 위한 주의사항

제품을 보다 안전하게 사용하기 위해 꼭 읽어 주십시오

- 안전한 사용을 위한 주의사항 2~4p
- 제품의 명칭과 부속품을 알아볼까요? 5p
- 제품 사용방법을 알아볼까요? 6~8p
- 먼지통 비우기 및 청소방법을 알아볼까요? 9p
- 제품 손질 및 보관방법을 알아볼까요? 10p
- 고장확인사항입니다. 11p

• 사용전에 "안전한 사용을 위한 주의사항"을 반드시 읽어 보시고 정확하게 사용하여 주십시오.
• 읽어 보신 후 누구나 언제라도 볼 수 있는 장소에 보관하여 주십시오.
• 본 제품은 국내(대한민국)용입니다.
전원, 전압이 다른 국외에서는 사용할 수 없습니다.

※ 외관은 품질의 향상을 위하여 예고없이 변경될 수 있습니다.



안전한 사용을 위한 주의사항

- 다음 지시되어 있는 사항들은 제품을 안전하고 정확하게 사용하여 예상치 못한 위험이나 손해를 예방하기 위한 것이므로 반드시 지켜주시기 바랍니다.
- 안전과 관련된 주의사항은 잘못사용할 경우 예상되는 위험과 손해의 크기정도 그리고 위험발생의 긴급정도에 따라서 다음과 같이 구분하고 있습니다.

경고 지시사항을 위반할 경우 심각한 상해나 사망이 발생할 가능성이 있는 경우



주의 지시사항을 위반할 경우 경미한 상해나 제품손상이 발생할 가능성이 있는 경우

! 이 그림기호는 위험을 끼칠 우려가 있는 사항과 조작에 대하여 주의를 환기시키기 위한 기호입니다.

⊘ 이 그림기호는 해서는 안되는 금지표시 기호입니다.

! 이 그림기호는 반드시 지켜야 하는 지침표시 기호입니다.



경고

<p>⚠ 사용 전에 현지 전원이 정격 표지에 표시된 제품사양에 일치하는가에 관해 점검해 주십시오.</p>	<p>⚠ 진공청소기는 일반 가정, 호텔 및 이와 유사한 장소에서만 사용 가능합니다.</p>
<p>⚠ 진공청소기를 오븐, 스토브 등의 기기로부터 안전거리를 유지하십시오.</p>	<p>⚠ 진공청소기를 끄거나 불에 타는 물건을 흡입하는데 사용하지 마십시오. (예 : 석탄재, 불에 타는 담배꽂초, 성냥 등)</p>
<p>⚠ 진공청소기를 크고, 날카로운 물체를 흡입하는데 사용하지 마십시오.</p> 	<p>⚠ 호스를 비틀거나, 밟거나, 끌어 당기지 마십시오. 호스가 파손되었을 경우에는 청소기를 사용하지 마십시오.</p> 

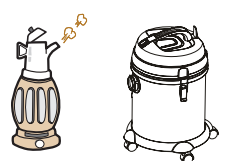

안전한 사용을 위한 주의사항

경고

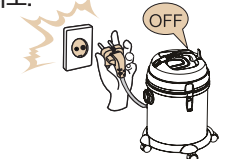
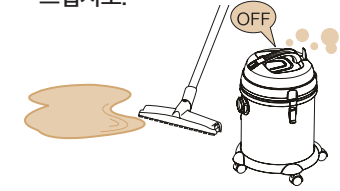
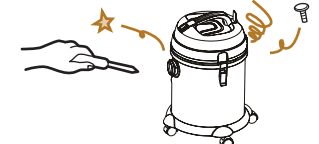
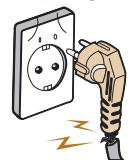
<p>⚠ 휘발성 액체, 가연성 가스, 폭발성 물질 등에 흡입하지 마십시오.</p> 	<p>⚠ 사용용도 외 사용시 청소기에 고장이 발생할 수 있으며, 이럴 경우에는 품질보증 서비스를 받을 수 없습니다.</p>
<p>⚠ 필터와 먼지 봉투가 올바르게 장착되지 않은 상태로 사용하지 마십시오.</p> 	<p>⚠ 먼지 봉투 기기 청소 또는 유지보수 작업을 하기 전에 벽면 콘센트에서 전원플러그를 반드시 분리하십시오.</p> 
<p>⚠ 어린이들은 청소기를 사용하지 못하게 하십시오.</p> <p>KIDS NO!</p>	<p>⚠ 물을 흡입할 시 청소기에서 거품이나 액체가 분출되면 기기 전원을 즉각 끄십시오.</p> 
<p>⚠ 전원코드가 손상된 청소기를 사용하지 마십시오. 손상된 전원코드는 자격이 인정된 서비스 대리인이 교체해야만 합니다.</p> 	<p>⚠ 전원코드 또는 플러그가 손상된 경우에는 기기를 사용하지 마십시오.</p> 



안전한 사용을 위한 주의사항

⚠ 경고

⚠ -전류 용량이 부적합한 연장코드나 콘센트를 사용하지 마십시오.

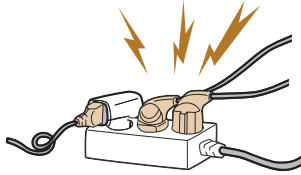

⚠ -계단을 청소할 때 특별한 주의를 기울이십시오.

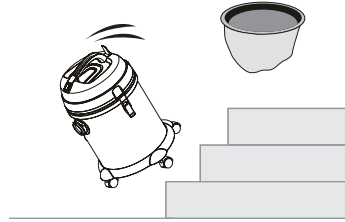

⚠ -전원코드를 분리할 때 코드를 잡아 당기지 마십시오.
-전원코드를 분리할 때 코드가 아니라, 플러그를 잡고 분리하십시오.

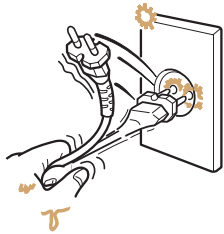

⚠ -선선하고 건조한 실내에 청소기를 보관하십시오.

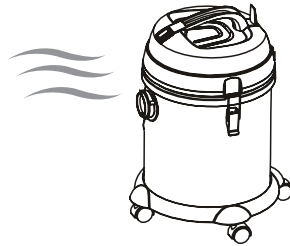

각부의 명칭과 부속품을 알아보까요?

부속품

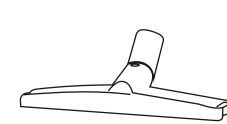
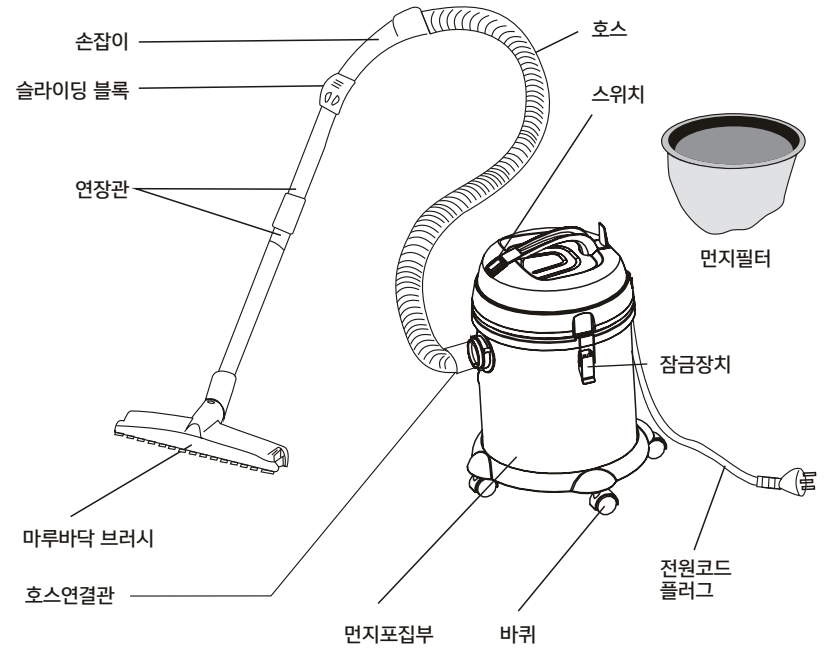

마루바닥용 브러시 (물흡입용)
-대리석 및 마루 바닥용
-강화 마루 등
카펫용 브러시
-카펫용

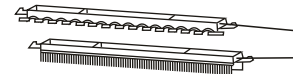

카펫용
마루바닥용,
물 흡입용

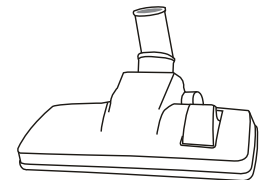

바닥용 - 굽기가 큰 입자

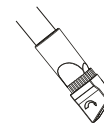

크리비스 노즐
-구석, 틈 등 청소용

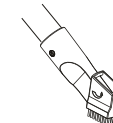

솔브러시
-소파, 책장, 커튼,
가구 등 청소용



제품의 사용방법을 알아보까요?

청소기 사용방법

1

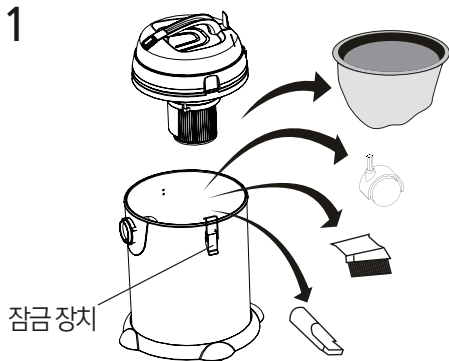

잠금 장치를 풀어
외피 상단부를 열고,
바퀴와 액세서리들을
꺼내십시오.

2

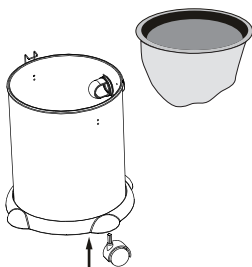

먼지필터를 먼지통 상단부분
원형에 맞추어 끼우십시오.
밑면에 있는 구멍에
맞추어 이동용 바퀴들을
끼우십시오.

3

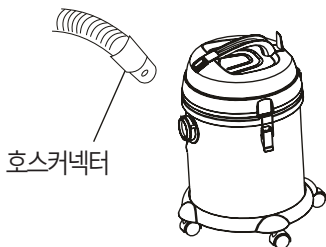

흡입기능을 위해
호스 커넥터를
연결 하십시오.



제품의 사용방법을 알아보까요?

청소기 사용방법

1

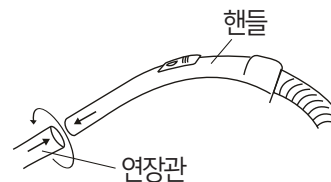

handles을 연장관에
비틀면서 끼우십시오.

2

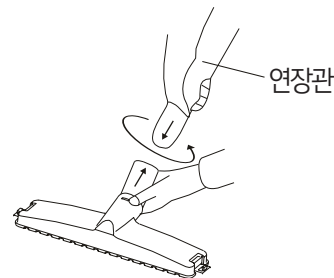

위 1번과 동일한
방법으로 끼우십시오.



제품의 사용방법을 알아보까요?

청소기 사용방법

1

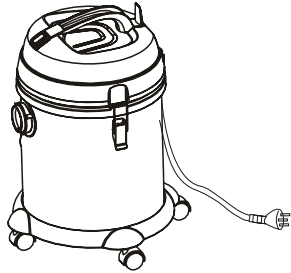

전원 플러그를 잡아 콘센트에 끼우십시오.

2



전원버튼을 눌러 청소기를 ON/OFF 하십시오.
안전을위해 전원버튼이 방수처리 되었습니다.
방수 커버가 파손되면 커버를 교체하세요.

3

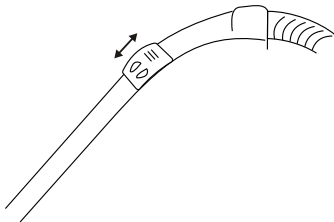

슬라이딩 블록을 아래 위로 조정하면 공기량을 조절할 수 있습니다.



제품손질 및 청소방법을 알아보까요?

먼지통 비우는 방법

먼지통이 꽉 차면 즉시 통을 비워주십시오.

1

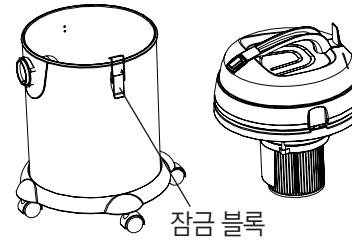

잠금 블록을 풀어 외피 상단부를 열어 주십시오.

2



먼지필터를 분리한 후 먼지필터에 흡착되어있는 먼지를 털어 버리고, 먼지통에 있는 먼지도 비우십시오.

3

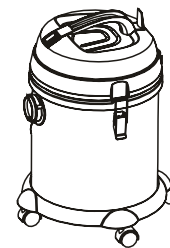

외피 상단부를 원위치 시킨 후 잠금 블록을 채워십시오.



제품손질 및 보관방법입니다.

경고 : 필터에 먼지가 낀 것이 분명하거나 흡인력이 상당히 감소했을 때는 즉시 필터를 세척하십시오. 이를 통해 청소기의 작동 효율을 높이고, 사용 수명을 늘릴 수 있습니다.
필터가 없는 상태에서는 절대로 청소기를 사용하지 마십시오.

유지보수

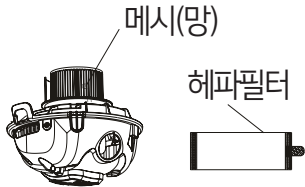
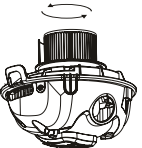
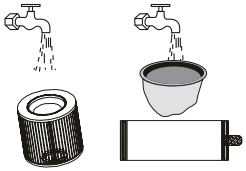
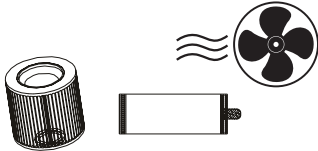
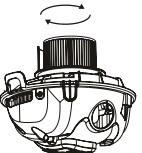
1		메시(망)을 헤파 필터 밖으로 떼어 내십시오.
2		탈착 레버를 반시계방향으로 돌려서 필터를 분리하십시오.
3		중성세제 및 물로 세척시 충분히 세척 후 잔여물을 남지 않도록 하십시오.
4		바람을 불어 건조하십시오. 완전히 건조 후 사용하십시오. -미건조시 곰팡이가 발생할 수 있습니다. -직사광선을 피하십시오.
5		필터를 원위치에 장착하십시오.



고장,이런 경우는 어떻게 하면 되나요?

고장수리로 의뢰하시기전에 아래사항을 확인해보시고 그래도 이상이 있을때는 서비스지정점이나 서비스센터로 연락해 주세요.

증상	확인사항	조치사항
왜 동작이 안되죠?	• 전원코드가 콘센트에 빠져 있거나 불안정하게 꽂혀있나 확인하세요.	• 전원코드를 콘센트에 확실하게 꽂아주세요.
	• 본체에 호스가 확실하게 꽂혀있나 확인하세요.	• 본체에서 호스를 분리 후 다시 한번 확실하게 꽂아주세요.
	• 전압이 220V인지 확인하세요.	• 만약 110V인 경우에는 승압용 변압기 (3KVA이상)을 구입하여 사용해 주세요.
	• 콘센트에 전기가 들어오는지 확인하세요.	• 다른 가전제품을 콘센트에 꽂아 전기가 들어오는지 확인하세요.
갑자기 흡입력이 약해지고 떨리는 소리가 나죠?	• 흡입구, 호스, 연장관이 큰 이물질에 막혔거나 집진필터에 먼지가 꽂차 있는지 확인하세요.	• 막혀 있으면 나무젓가락 등으로 큰 이물질을 빼 주고 필터 내부의 이물질을 비워주시기 바랍니다. • 먼지필터 청소 후 잘못 조립되면 흡입력이 떨어지거나 청소기에 장치가 안될 수 있으니 정확히 조립하세요.
사용중에 갑자기 멈추죠?	• 제품에 모터 과열방지 보호장치가 있어 제품이 일시적으로 멈출 수 있습니다.	• 전원플러그를 콘센트에서 뽑은 후 집진필터를 청소하거나 흡입구의 막힌 곳을 뚫어주고 2시간 정도 기다렸다가 다시 사용하세요. (주의 온도에 따라 달라질 수 있습니다.)

청소기가 이상해요?

- 청소기 사용 중 갑자기 청소기의 소리가 커지면서 흡입이 되지 않는다.
원인1 : 포집통에 쓰레기나 물이 가득 찬 경우 → 해결방법 : 작동을 멈추고 쓰레기를 비워준다.
원인2 : 바닥틀, 웬드, 호스 등을 이물질이 막은 경우 → 해결방법 : 작동을 멈추고 이물질을 제거한다.
원인3 : 청소기의 폐수차단 장치가 모터를 막는 경우 → 해결방법 : 작동을 멈추고 잠시 후 다시 사용한다.
- 청소기가 옆에서 거품이 흘러 나온다.
원인1 : 거품이 나는 액체를 흡입한 경우 → 해결방법 : 작동을 멈추고 포집통을 깨끗이 비워준다.
(기본적으로 거품이 많이 나는 세제와 같은 물질은 흡입금지이며, 부득이 흡입시에는 오버이트하지 않도록 조금씩 나눠서 흡입합니다. A/S발생시 소비자 과실로 인정 됩니다.)



제품규격 입니다.

제품규격

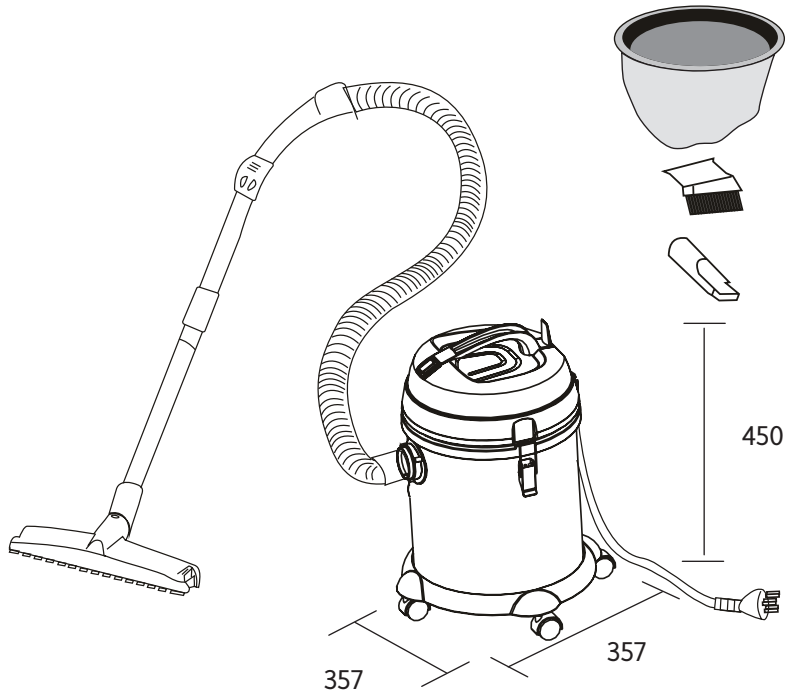

모 델 명	CVL-020LS
정 격 전 압	220V / 60Hz
소 비 전 력	1,200 W
진 공 도	20Kpa
먼 지 통 용 량	13L
중 량	7.5kg
제 품 사 이 즈	497 x 357 x 357 mm 코드길이 : 7.3m

Memo

Blank memo area for user notes.

Memo

제품보증서

진공청소기
(물흡입청소기)
품질보증기간 6년
부품보유기간 6년

서비스에 대하여 _____
저희 동양매직에서는 품목별 소비자 분쟁해결 기준(공정거래위원회 고지 2009-1호)에 따라 아래와 같이 제품에 대한 보증을 실시합니다. 서비스 요청시 매직서비스(주) 또는 지정된 협력사에서 서비스를 합니다.

판매자 상호 및 연락처	(주)
구입일 (판매자 기입란)	년 월 일

- 일반 제품을 영업용으로 전환하여 사용할 경우의 보증기간은 반으로 단축 적용됩니다. (영업장, 합숙시설, 공공장소 등)
- 품질보증기간은 제품 구입일자 부터 기산하며, 구입일을 확인할 수 없을 때는 제품제조일 또는 수입통관일로부터 3개월이 경과한 날부터 품질보증기간을 기산합니다.

● 소비자 분쟁해결 기준

소비자 피해 유형	품질보증기간 이내	품질보증기간 이후
• 구입 후 10일 이내에 중요한 수리를 요할 때	제품교환 또는 구입가 환급	해당 없음
• 구입 후 1개월 이내에 중요한 수리를 요할 때	제품교환 또는 무상수리	해당 없음
• 제품 구입시 운송과정 및 제품설치 중 발생한 피해	제품교환	해당 없음
• 교환된 제품이 1개월 이내에 중요한 수리를 요하는 고장발생	구입가 환급	해당 없음
• 교환 불가능시	구입가 환급	해당 없음
• 동일하자로 2회까지 고장 발생시	무상수리	유상수리
• 동일하자로 3회 이상 고장 발생시	제품교환 또는 구입가 환급	유상수리
• 서로 다른 하자로 5회 이상 고장 발생시	제품교환 또는 구입가 환급	유상수리
• 소비자 수리 의뢰한 제품을 시업자가 분실한 경우		정액 감가상각한 진여 금액에 구입가의 5% 를 기산하여 환급
• 부품보유기간 이내 수리용 부품을 보유하고 있지 않아 수리가 불가능한 경우	제품교환 또는 구입가 환급	정액 감가상각 후 환급
• 수리용 부품은 있으나 수리가 불가능한 경우	제품교환 또는 구입가 환급	정액 감가상각 후 환급

● 소비자의 고의, 과실로 인한 고장인 경우

소비자 피해 유형	품질보증기간 이내	품질보증기간 이후
• 수리가 불가능한 경우	유상수리에 해당하는 금액상환 후 제품교환	유상수리 금액상환 후 감가상각 적용 제품교환
• 수리가 가능한 경우	유상수리	유상수리

● 무상서비스

- 품질 보증기간 이내에 정상적인 사용상태에서 발생한 고장 또는 결함.
- 당사에서 인정한 설치/서비스 기사가 수리한 후 2개월 이내에 동일부위 재고장 발생시.

유상서비스

- 고장이 아닌 경우**
(가구재척, 조정, 사용설명, 설치 등 제품고장이 아닌 경우)
- 사용설명 및 분해하지 않고 간단한 조정시
 - 인터넷, 인트라, 유선번호 등 외부환경 문제시
 - 배송된 제품 초기 설치 및 판매점에서 부실하게 설치해 주어 재설치 시
 - 제품의 이동, 이사 등으로 인한 설치 변경시
 - 제품 내부 먼지 세척 및 이물 제거시
 - 타사 제품(소프트 웨어 포함)으로 인한 고장 및 고장 설명시
 - 구입시 고객요구로 설치한 후 재설치시
 - 고객의 필요에 따른 서비스 요청시(해당제품)
(가스제품 열량변경, 제품청소 등)

소비자 과실로 고장인 경우

- 소비자의 취급 부주의 및 잘못된 수리로 고장 발생시
- 가스종류, 가스압, 전압 용량을 틀리게 사용하여 고장이 발생한 경우(해당제품)
- 외부 충격이나 떨어뜨림 등에 의한 고장, 손상 발생시
- 당사에서 미지정된 소모품, 옵션품 사용으로 고장 발생시
- 당사에서 인정하지 않은 사람이 설치 또는 서비스를 실시하여 고장 발생시
- 사용설명서 내에 "주의사항"을 지키지 않아 고장 발생시

그 밖의 경우

- 천재지변(낙뢰, 화재, 연해, 수해) 등에 의한 고장 발생시
- 소모성 부품의 수명이 다한 경우(소모성 부품은 별도 표기)
- 기본 설치 조건 외 추가설치시 유상 청구
- 전사품 구입시 외판품 수리는 유상 청구

※ 고장이 아닌 경우 서비스를 요청하면 요금이 청구되므로 서비스 신청전 사용설명서를 참고해 주십시오.
※ 이 보증서는 대한민국에서만 사용되며 다시 발행하지 않으므로 사용설명서와 함께 잘 보관해 주십시오.

동양매직
www.magic.co.kr

한국서비스품질
우수기업
Excellent
Service
Quality

서비스도
매직이
최고입니다.

070-4197-2543

www.magic.co.kr

사후봉사가 우수한 기업에 대한 품질을 국가기관에서 보증하는
인증마크입니다.