

# Magic

## 가스레인지 Gas Range

GRA-30S6	GRA-20C1
GRA-30S8	GRA-30CF
GRA-30S9	GRA-2020S
GRA-30SD	GRA-2021S
GRA-30SC	GRA-SD202S
GRA-30ST	GRA-SD203C
GRA-DR20C2	GRA-DR30N4

한국서비스품질  
우수기업  
Excellent  
Service  
Quality

서비스도 매직이 최고입니다.

1577-7784

www.magic.co.kr

사후봉사가 우수한 기업에 대한 품질을 국가기관인 산업자원부  
기술표준원이 보증하는 인증마크입니다.

- 적절고객상담센터에서는 고객서비스의 일환으로 고객께서  
구입·사용중인 제품중에서 소모품인 식기세척기 세제, 린스  
/공기청정기 필터/정수기필터/비데필터/ 연수기 재생용액등을  
통신판매 하고 있습니다.

### 안전한 사용을 위한 주의사항

제품을 보다 안전하게 사용하기 위해 꼭 읽어 주십시오

- 안전한 사용을 위한 주의사항 1~6p
- 버너부 조립방법을 알아볼까요? 7~8p
- 버너 사용방법에 대하여 알아볼까요? 9p
- 사용후 청소는 어떻게 하면 되나요? 10p
- 고장? 이런 경우는 어떻게 조치하면 되나요? 11p
- 설치는 어떻게 하면 되나요? 12p
- 제품규격입니다. 13p

• 사용전에 "안전한 사용을 위한 주의 사항" 을 반드시 읽어 보시고  
정확하게 사용하여 주십시오.  
• 읽어 보신 후 누구나 언제라도 볼 수 있는 장소에 보관하여 주십시오.  
• 본 제품은 국내(대한민국)용입니다.  
전원, 전압이 다른 국외에서는 사용할 수 없습니다.

\*외관은 품질의 향상을 위하여 예고없이 변경될 수 있습니다.

# ⚠️ 안전한 사용을 위한 주의사항

- 다음 지시되어 있는 사항들은 제품을 안전하고 정확하게 사용하여 예상치 못한 위험이나 손해를 예방하기 위한 것이므로 반드시 지켜주시기 바랍니다.
- 안전과 관련된 주의사항은 잘못사용할 경우 예상되는 위험과 손해의 크기정도 그리고 위험발생의 긴급정도에 따라서 다음과 같이 구분하고 있습니다.

**⚠️ 경고** 지시사항을 위반할 경우 심각한 상해나 사망이 발생할 가능성이 있는 경우

**⚠️ 주의** 지시사항을 위반할 경우 경미한 상해나 제품손상이 발생할 가능성이 있는 경우

⚠️ 이 그림기호는 위험을 끼칠 우려가 있는 사항과 조작에 대하여 주의를 환기시키기 위한 기호입니다.

🚫 이 그림기호는 해서는 안되는 금지표시 기호입니다.

❗ 이 그림기호는 반드시 지켜야 하는 지킴표시 기호입니다.

## ⚠️ 경고

**🚫 어린이 접근, 조작금지**

- 어린이가 만지거나 조작하지 않도록 하세요.
- 화재나 화상의 위험이 있습니다.

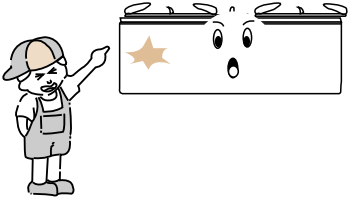

**🚫 가스사고 예방**

- 가스가 새고 있을때는 중간밸브를 잠그고 환기를 시킨 후 적고객상담센터로 연락하세요. (각종 스위치 등의 전기기기는 절대 조작하지 마세요.)
- 화재나 폭발의 위험이 있습니다.

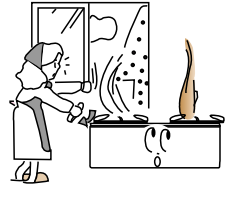

**⚠️ 다른용도로 사용은 위험**

- 요리이외의 다른용도(빨래건조, 난방 등)로는 사용하지 마세요.
- 화재의 위험이 있습니다.

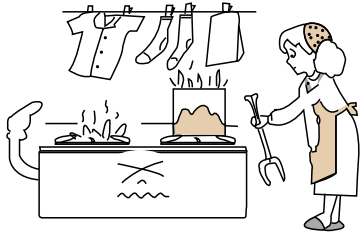

# ⚠️ 안전한 사용을 위한 주의사항

## ⚠️ 경고

**❗ 외출시 반드시 소화**

- 외출이나 취침시 또는 사용 후 반드시 제품을 소화시키고 가스밸브를 잠궜주세요.
- 과열 및 폭발로 인한 화재의 위험이 있습니다.

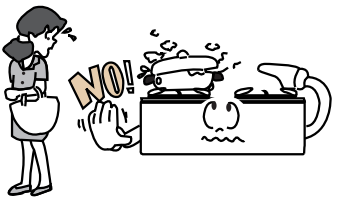

**🚫 과열주의**

- 열에 약한 용기나 시중의 불량 보조용구 등을 사용하지 마세요.
- 과열 및 이상연소에 의한 화재의 위험이 있습니다.

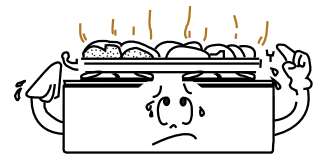

**🚫 가스호스의 발열부 접촉 금지**

- 가스호스가 배기구나 발열부 등에 닿지 않도록 하세요.
- 가스누설로 인한 화재, 폭발, 질식의 위험이 있습니다.



**🚫 분해, 수리, 개조 금지**

- 절대로 분해, 수리, 개조를 하지 마세요.
- 이상 작동으로 인한 감전, 상해, 화재의 위험이 있습니다.



**❗ 부식성 가스 주위에서 사용금지**

- 부식성 가스가 많은곳에서는 사용하지 마세요.
- 가스누설에 의한 화재나 폭발의 위험이 있습니다.

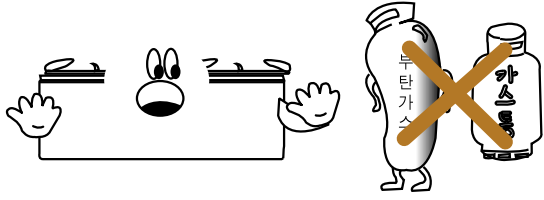



## 안전한 사용을 위한 주의사항

### 경고

#### 비눗물 사용 가스 누설점검

- 호스연결구, 중간밸브 등의 연결부 등은 비눗물로, 누설여부를 확인하세요.
- 가스누설에 의한 화재나 폭발의 위험이 있습니다.

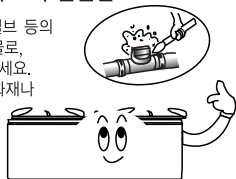

#### 가연성 물질 접근금지

- 가연성 물질은 제품옆에 두지 마십시오.
- 화재나 폭발의 위험이 있습니다.

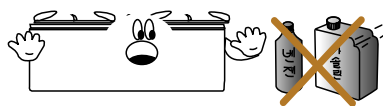

#### 단단하고 수평한 곳에 설치

- 제품은 단단하고, 수평한 곳에 설치 하세요.
- 화재나 상해의 위험이 있습니다.

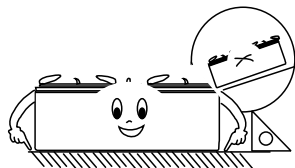

#### 제품 사용시 환기

- 제품 사용시에는 반드시 환풍기나 창문을 열어 환기를 시켜주세요.
- 두통이나 일산화탄소 중독의 위험이 있습니다.

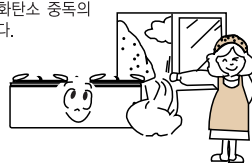

#### 배기구에 냄비 및 손잡이 등 근접금지

- 배기구에 냄비나 냄비손잡이, 행주, 수건 등의 인화물질을 놓지 마세요.
- 과열에 의한 화재나 화상의 위험이 있습니다.

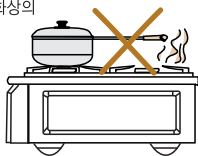

#### 요리중 옷, 앞치마 화기주의

- 요리중에는 옷, 앞치마 등이 제품의 화기에 닿지 않도록 하세요.
- 화재 및 화상의 위험이 있습니다.



#### 점화불량시 조치사항

- 점화불량시에는 계속적으로 점화시도를 하지 마시고 고객센터 상담 센터로 연락하세요.
- 폭발점화에 의한 화상의 위험이 있습니다.

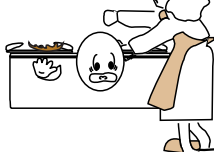

#### 요리중 향시 관찰

- 요리중에는 절대로 잠들거나 자리를 떠나지 마세요.
- 과열에 의한 제품 손상이나 화재의 위험이 있습니다.

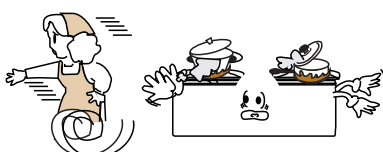

## 안전한 사용을 위한 주의사항

### 경고

#### 환기가 잘되는 곳에 설치

- 제품은 환기가 잘 되는 곳에 설치하세요.
- 불완전연소에 의한 일산화탄소 중독의 위험이 있습니다.

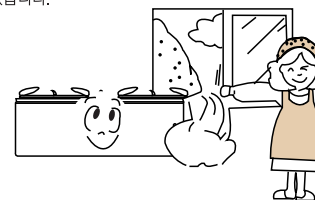

#### 불에 타기 쉬운 물질 근처에 설치 금지

- 커튼, 이불, 옷 등의 불에 타기 쉬운물질 근처에 제품을 설치하지 마세요.
- 화재의 위험이 있습니다.

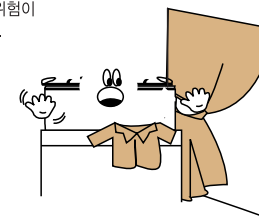

#### 가스호스 꺾임, 눌림 확인

- 가스호스는 꺾이거나 눌리지 않도록 하세요.
- 가스누설에 의한 화재 및 불안전 연소에 의한 일산화탄소 중독의 위험이 있습니다.

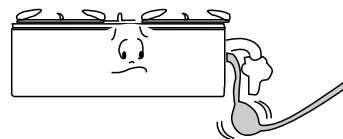

#### 용기는 그레이트 중앙에

- 요리시 용기는 그레이트 정 중앙에 놓고 사용하세요.
- 화재의 위험이 있습니다.



#### 사용전, 청소후 부속품 정위치에

- 사용전이나 청소후 버너캡, 커버링 등의 부속품은 정위치에 놓아 주세요.
- 점화불량, 폭발점화, 가스누출에 의한 상해 위험이 있습니다.

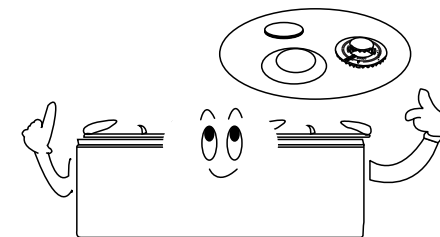



## 안전한 사용을 위한 주의사항

### 주의

#### ⊘ 신체접속에 의한 화상주의

- 요리시 및 요리직후 30분간은 상판(GLASS) 및 버너부에 손이나 신체의 일부가 닿지 않도록 하세요.
- 화상의 위험이 있습니다.

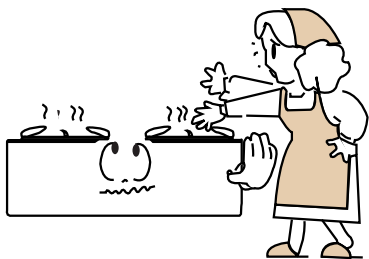

#### ❗ 가스호스는 짧게, 늘어지지 않게

- 가스호스는 짧게, 늘어지지 않게 하세요.
- 불완전연소의 원인이 됩니다.

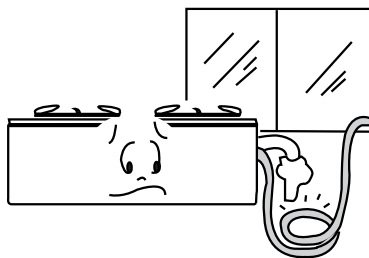

#### ❗ 사용가스 확인

- 사용가스는 제품 명판에 지정된 가스만 사용하세요.
- 불완전연소에 의한 일산화탄소 중독 및 불착화 폭발점화등의 위험이 있습니다.

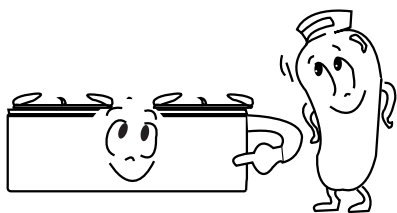

#### ⊘ 바람이 부는곳에 설치금지

- 바람이 부는곳에 설치하지 마세요.
- 불완전연소에 의한 중독의 위험이 있습니다.



## 안전한 사용을 위한 주의사항

### 주의

#### ⊘ 사용가스 임의 변경금지

- 이사 등으로 가스 변경이 필요한 경우는 척척고객상담센터로 연락하세요.
- 불완전연소에 의한 일산화탄소 중독 및 불착화, 폭발점화 등의 위험이 있습니다.

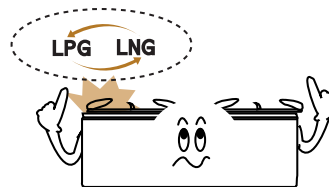

#### ❗ 공연소 및 빈용기 요리금지

- 용기를 올려놓지 않거나 빈용기를 올려놓고 제품을 사용하지 마세요.
- 제품 과열에 의한 화재나 화상의 위험이 있습니다.

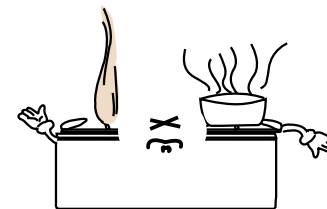

#### ⊘ 필요이상의 큰용기 사용금지

- 제품에 필요이상의 큰용기를 올려 사용하지 마세요.
- 제품 과열 및 불완전연소의 원인이 됩니다.

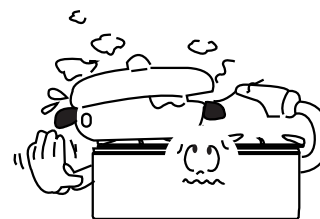

#### ⊘ 플라스틱 조명기구, 낙하물주의

- 플라스틱 조명기구 아래, 선반아래 등에는 제품을 설치하지 마세요.
- 과열에 의한 조명기구 갖등의 변형이나 화재의 위험이 있습니다.



#### ⊘ 청소시 신나, 벤젠 등 사용금지

- 제품 청소시 신나, 벤젠, 왁스 등을 사용하지 마세요.
- 제품의 변색, 벗겨짐 등 제품 외관 손상의 원인이 됩니다.

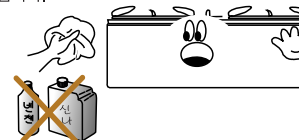

#### ❗ 다량의 물을 엷지르지 말아주세요.

- 제품상판, 배기구 등에 다량의 물을 엷지르지 마시고, 다량의 물을 엷칠렀을 경우에는 사용을 멈추고 당사 척척고객상담센터로 연락하세요.
- 누전 및 쇼트를 일으키고 감전, 화재의 위험이 있습니다.





# 버너부 조립방법을 알아볼까요?

## 버너부는 이렇게 조립하십시오.

### 슬림버너 조립방법

1. 버너바디의 사각돌기부(△)에 국물받이의 사각오목부(□)를 맞춰 조립합니다.
2. 버너캡의 삼각표시부(△)가 버너바디의 열감지방향에 일치하게 조립합니다.
3. 그레이트를 상판에 올려 놓는다.

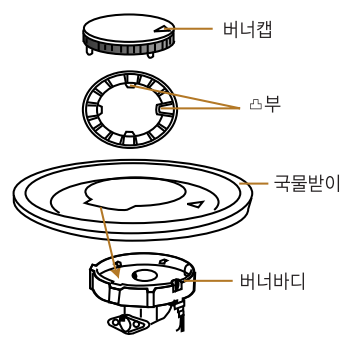

### 슬림버너부 조립방법

1. 버너바디의 사각돌기부(△)에 커버링의 사각오목부(□)를 맞춰 조립합니다.(3구 모델에 해당)
2. 버너바디에 버너캡을 올려 놓는다.
3. 그레이트를 상판에 올려 놓는다.

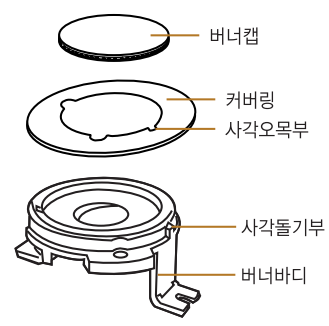

### 고열량버너 조립방법

1. 버너바디의 사각돌기부(△)에 커버링의 사각오목부(□)를 맞춰 조립합니다.
2. 버너캡의 삼각표시부(△)가 버너바디의 스파크플러그방향에 일치하게 조립합니다.
3. 그레이트를 상판위에 올려 놓는다.

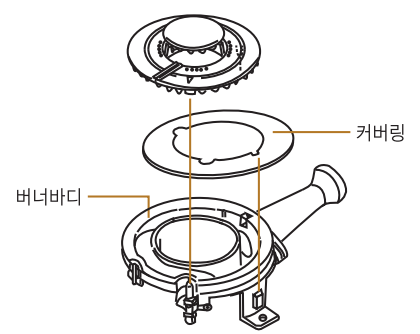

# 버너부 조립방법을 알아볼까요?

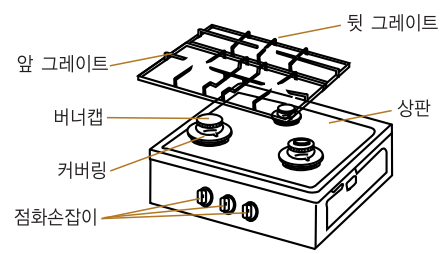

(GRA - 30S6, 30S8, 30CF, 30SC, 30SD, 30S9, 30ST, DR30N4)

- 앞, 뒤 그레이트를 상판위에 올려놓으시면 됩니다.

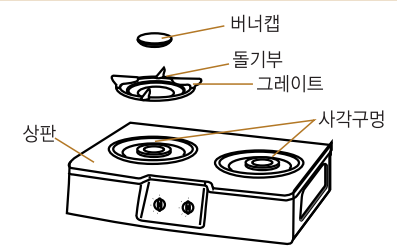

(GRA - 20C1, 2020S, 2021S, SD202S, DR20C2)

- 그레이트의 돌기부(△)를 상판의 사각구멍(□)에 끼워 넣으시면 됩니다.

## 버너캡의 올바른 조립방법

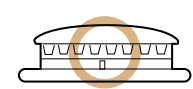

(좋은 상태입니다.)

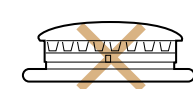

(버너캡이 들렸습니다.)



(기울어진 상태입니다.)

- 버너캡을 정확하게 맞추지 않으면 황염등 이상현상이 생길 수 있습니다.

## 부속품

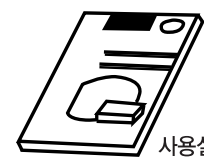

사용설명서

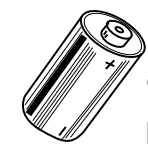

(GRA-20C1, 2021S제외)

DC1.5V

건 전 지



## 버너사용방법에 대하여 알아보까요?

### 컬 때

- 1 가스중간밸브를 누르면서 화살표방향으로 돌려 **가스중간밸브**를 열어주세요.  
• 그림은 중간밸브가 열린 상태입니다.

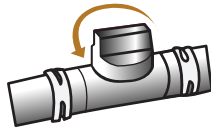

- 2 점화손잡이를 누르면서 돌려 **불**을 붙여주세요.  
• 점화손잡이를 누르면서 '점화' 위치까지 돌려 불이 붙으면 3~4초동안 누르고 있다가 손을 떼세요.  
• '따다닥'하는 소리와 함께 불이 붙습니다.  
• 점화가 되지 않았을 때는 즉시 손잡이를 원 위치로 돌려 점화 조작을 반복하십시오.



- 3 점화손잡이를 돌려 **알맞은 화력**으로 조절하세요.

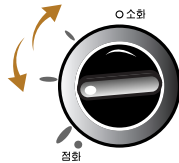

### 끝 때

- 1 점화손잡이를 화살표방향으로 **소화위치**까지 돌려 주세요.  
• 소화시 '퍽'하는 소리가 나는 경우가 있으나 이것은 잔류가스의 불이 버너에서 소화되면서 나는 소리로 제품에는 이상이 없습니다.  
• 소화 후 반드시 소화여부를 확인하여 주십시오.

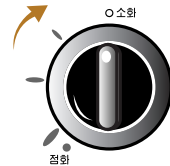

- 2 **가스중간밸브**를 반드시 잠그세요.  
• 손잡이 부분을 화살표 방향으로 돌려 주세요.  
• 그림은 중간밸브가 닫힌 상태입니다.

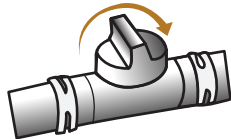

## 사용후 청소는 어떻게 하면 되나요?

• 본 제품을 안전하게 사용하기 위해 다음 사항을 유의하시기 바랍니다.

### 청소방법입니다.

#### 상판은 중성세제로 깨끗이

특히 세라스톤 코팅상판은 플라스틱제나 금속수세미를 사용하여 청소할 경우 세라스톤 코팅이 상하게 되므로 스펀지나 헝겊수세미로 청소하여 주십시오.



#### 외관, 그레이트, 커버링은 중성세제로

전면부 판넬 등은 플라스틱제나 금속수세미를 사용하여 청소할 경우 외관이 상하므로 반드시 스펀지나 헝겊으로 청소하여 주십시오.

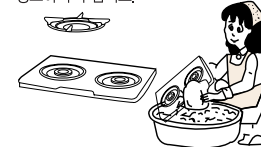

#### 버너캡은 솔로, 불꽃구멍은 송곳으로 깨끗이

불꽃이 제대로 나오지 않거나 오물 등이 묻어 있을 때는 솔 및 송곳 등으로 이물질을 제거하여 주십시오. 청소후 물기를 제거하여 제자리에 바르게 조립하여 주십시오.



- 평상시 점검과 청소를 자주하여 고장없이 깨끗하게 오래 사용하십시오.
- 청소를 할 경우 중간밸브를 잠고 제품이 완전히 식은 후 청소하십시오.
- 청소후 부속품은 제자리에 바르게 조립해 주십시오.

### 건전지 교환 방법입니다.

- 점화시 "퍽", "퍽" 하는 스파크음이 느껴져 점화가 잘 되지 않을 경우 건전지를 교환하여 주십시오.
- 건전지를 삽입할 때는 +, - 를 확인하시고, +, - 가 잘 확인이 어려울 때는 건전지 케이스에 손을 넣었을때 스프링이 만져 지는 쪽이 - 극입니다.

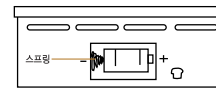

GRA-30SD GRA-30S6 GRA-30S8  
GRA-30S9 GRA-30CF GRA-30SC  
GRA-30ST GRA-DR30M4

- 건전지 교환시에는 제품 뒷면하단에 있는 건전지 케이스에서 소모된 건전지를 꺼낸 후 새 건전지로 끼워 넣어 주십시오.

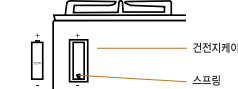

GRA-2020S GRA-SD202S  
GRA-DR20C2

- 건전지 교환시에는 제품 뒷면하단에 있는 건전지 케이스에서 소모된 건전지를 꺼낸 후 새 건전지로 끼워 넣어 주십시오.

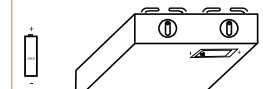

GRA-20S2 GRA-20S3  
GRA-20A4 GRA-20S4

- 건전지 교환시에는 제품 하단에 있는 건전지 케이스에서 소모된 건전지를 꺼낸 후 새 건전지로 끼워 넣어 주십시오.

### 가스호스 연결방법입니다.

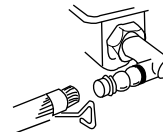

1. 호스앤드캡을 제거하세요.
2. 호스를 적색선까지 끼워 주십시오.
3. 호스고정링으로 단단하게 조이세요.

호스가 제품에 닿거나 제품아래를 지나가지 않도록 하십시오.



## 고장? 이런경우는 어떻게 조치하면 되나요?

• 고장수리를 의뢰하시기 전에 아래사항을 확인해 보시고 그래도 이상이 있을 때에는 당사 척척고객상담센터로 연락해 주십시오.

증 상	원 인	조 치 방 법
가스 냄새가 난다.	<ul style="list-style-type: none"> <li>• 사용을 즉시 중단하고, 중간밸브와 가스통 밸브를 잠그고 환기를 시킨 다음 척척고객상담센터로 연락한다.</li> </ul>	
사용중에 이상한 소리가 난다.	<ul style="list-style-type: none"> <li>• 역화가 일어난다.</li> <li>• 버너캡의 조립이 잘못되지 않았는가?</li> <li>• 버너캡 구멍이 막히지 않았는가?</li> </ul>	<ul style="list-style-type: none"> <li>• 불을 끄고 잠시후에 다시 켜다. 그래도 이상이 있으면 점검의뢰 한다.</li> <li>• 버너캡을 바르게 조립한다.</li> <li>• 버너캡을 청소한다.</li> </ul>
불꽃이 불안정하다.	<ul style="list-style-type: none"> <li>• 공기의 흡입량이 적당한가?</li> <li>• 버너캡의 조립이 잘못되지 않았는가?</li> <li>• 버너캡 구멍이 막히지 않았는가?</li> <li>• 사용가스는 지정된 가스인가?</li> <li>• 가스호스는 꺾여있지 않았는가?</li> <li>• 사용장소가 밀폐되지 않았는가?</li> <li>• 가스가 다 소모되지 않았는가?</li> </ul>	<ul style="list-style-type: none"> <li>• 점검의뢰 한다.</li> <li>• 버너캡을 바르게 조립한다.</li> <li>• 버너캡을 청소한다.</li> <li>• 지정된 가스를 확인한다.</li> <li>• 가스호스를 바르게 펴준다.</li> <li>• 창문을 열어 환기를 시켜준다.</li> <li>• 새로운 용기로 교체한다.</li> </ul>
점화가 안된다.	<ul style="list-style-type: none"> <li>• 가스통밸브 · 중간밸브를 완전히 열었는가?</li> <li>• 가스가 다 소모되지 않았는가?</li> <li>• 버너캡의 조립이 잘못되지 않았는가?</li> <li>• 점화플러그에 오물이 묻어있지 않았는가?</li> <li>• 사용가스는 지정된 가스인가?</li> <li>• 고무관내 잔류공기가 남아있지 않았는가?</li> <li>• 내부연결 단자가 빠지지 않았는가?</li> </ul>	<ul style="list-style-type: none"> <li>• 가스통밸브 · 중간밸브를 완전히 열어준다.</li> <li>• 새로운 용기로 교체한다.</li> <li>• 버너캡을 바르게 조립한다.</li> <li>• 점화플러그 주위를 깨끗이 닦아준다.</li> <li>• 지정된 가스를 사용한다.</li> <li>• 점화조작을 수회 반복한다.</li> <li>• 점검의뢰한다.</li> </ul>



## 설치는 어떻게 하면 되나요?

### 설치장소의 선택

- 화재의 위험이 없는 곳을 선택하십시오.
- 제품주위에 가연성물질이 없는가 살피시고, 옆면이 15cm, 뒷면은 15cm, 윗면은 1m이상 떨어져 설치하십시오.
- 제품을 오래 사용하기 위해 습기가 적은 곳에 설치하십시오.
- 바닥이 단단하고 경사지지 않는 곳에 설치 하여 주십시오.
- 가연성의 벽으로부터 15cm이상 떨어져서 설치할 수 없을때는 그림과 같이 별도의 방열판을 붙여 사용하여 주십시오.

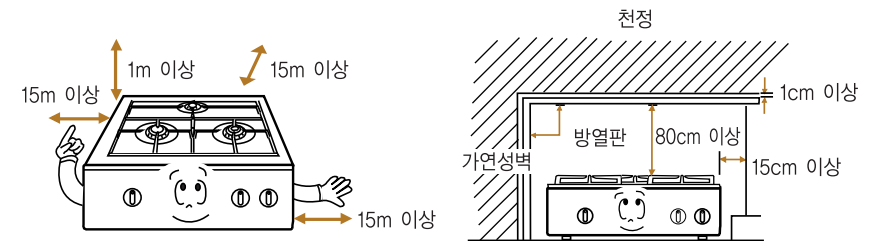

- 가스기구를 설치할 때는 반드시 자격을 갖춘 시공업자에게 의뢰하여 설치하십시오.
- 사용가스를 임의로 변경하지 마십시오.  
(이사등으로 변경이 필요할 경우 당사 척척 고객상담 센터로 연락해 주십시오.)



# 제품규격입니다.

연 소 기 명		가스레인지(2구)		가스레인지(3구)		
모 델 명		GRA-20C1 GRA-2021S GRA-SD203C	GRA-20S4 GRA-2020S GRA-SD202S GRA-DR20C2	GRA-30S6 GRA-30SD GRA-30S9 GRA-30ST GRA-30CF GRA-30SC GRA-DR30N4	GRA-30S8	
상 판		하이스톤		하이스톤	대리석	
점화방식		압 전 식	연속스파크식			
사용전원		DC 1.5V				
호스연결부		Ø 9.5mm 가스용 호스				
외형치수(상판까지)		(W)594 × (D)430 × (H)165		(W)594 × (D)525 × (H)180		
무게 (Kg)		7.5		9.0	9.4	
가 스 소 비 량 ( k w )	모델명	가스종류	버너별 가스소비량			전체 소비량
			대버너/우버너	중버너/좌버너	소버너	
	GRA-SD203C	LPG Kw(kg/h)	4.45(0.32)	2.60(0.19)		7.05(0.51)
		LNG Kw(kcal/h)	4.45(3,827)	2.80(2,410)		7.21(6,200)
	GRA-30S6 GRA-30S9 GRA-30ST GRA-30CF	LPG Kw(kg/h)	3.49(0.25)	2.61(0.19)	1.67(0.12)	7.40(0.53)
		LNG Kw(kcal/h)	3.83(3,290)	2.79(2,400)	1.63(1,400)	7.67(6,600)
	GRA-30SD GRA-30S8 GRA-30SC GRA-DR30N4	LPG Kw(kg/h)	4.28(0.31)	2.51(0.18)	1.67(0.12)	8.40(0.60)
		LNG Kw(kcal/h)	4.28(3,680)	2.79(2,400)	1.63(1,400)	8.60(7,400)
	GRA-20C1 GRA-2020S GRA-2021S GRA-SD202S GRA-DR20C2	LPG Kw(kg/h)	3.45(0.25)	2.60(0.19)		6.0(0.43)
		LNG Kw(kcal/h)	4.0(3,440)	2.80(2,410)		6.6(5,680)

# 제품보증서

가스레인지  
(가정용)  
품질보증기간 1년  
부품보증기간 6년

## 서비스에 대하여

저희 동아매직에서는 품목별 소비자 분쟁해결 기준(공정거래위원회 고시 2009-1호)에 따라 아래와 같이 제품에 대한 보증을 실시합니다. 서비스 요청시 매직서비스(주) 또는 지정된 협력사에서 서비스를 합니다.

판매자 상호 및 연락처	( ☎ )
구입일 (판매자 구입란)	년 월 일

- 일반 제품을 영업용도로 전환하여 사용할 경우의 보증기간은 반으로 단축 적용됩니다. (영업장, 합숙시설, 공공장소 등)
- 품질보증기간은 제품 구입일자 부터 기산하며, 구입일을 확인할 수 없을 때는 제품제조일 또는 수입통관일로부터 3개월이 경과한 날부터 품질보증기간을 기산합니다.

## • 소비자 분쟁해결 기준

소비자 피해 유형	품질보증기간 이내	품질보증기간 이후
• 구입 후 10일 이내에 중요한 수리를 요할 때	제품교환 또는 구입가 환급	해당 없음
• 구입 후 1개월 이내에 중요한 수리를 요할 때	제품교환 또는 무상수리	해당 없음
• 제품 구입시 운송과정 및 제품설치 중 발생한 피해	제품교환	해당 없음
• 교환된 제품이 1개월 이내에 중요한 수리를 요하는 고장발생	구입가 환급	해당 없음
• 교환 불가능시	구입가 환급	해당 없음
• 동일하자로 2회까지 고장 발생시	무상수리	유상수리
• 동일하자로 3회째 고장 발생시	제품교환 또는 구입가 환급	유상수리
• 서로 다른 하자로 5회째 고장 발생시	제품교환 또는 구입가 환급	유상수리
• 소비자가 수리 의뢰한 제품을 시업자가 분실한 경우		정액 감가상각 금액에
• 부품보증기간 이내 수리용 부품을 보유하고 있지 않아 수리가 불가능한 경우	제품교환 또는 구입가 환급	10%를 가산하여 환급
• 수리용 부품은 있으나 수리가 불가능한 경우	제품교환 또는 구입가 환급	정액 감가상각 후 환급

## 유상서비스

### 고장이 아닌 경우

(기구세척, 조정, 사용설명, 설치 등 제품고장이 아닌 경우)

- 사용설명 및 분해하지 않고 간단한 조정시
- 인타넷, 인데나, 유선신로 등 의무환경 문제시
- 배송된 제품 초기 설치 및 판매점에서 부실하게 설치해 주어 재설치 시
- 제품의 이동, 이사 등으로 인한 설치 변경시
- 제품 내부 먼지 세척 및 이물 제거시
- 타사 제품(소프트 웨어 포함)으로 인한 고장 및 고장 설명시
- 구입시 고객요구로 설치한 후 재설치시
- 고객의 필요에 따른 서비스 요청시 (해당제품)  
(가스제품 열량변경, 제품정수 등)

### 소비자 과실로 고장인 경우

- 소비자의 취급 부주의 및 잘못된 수리로 고장 발생시
- 가스종류, 가스압, 전기용량을 틀리게 사용하여 고장이 발생한 경우 (해당제품)
- 외부 충격이나 물이뜨림 등에 의한 고장, 손상 발생시
- 당사에서 미지정된 소모품, 옵션품 사용으로 고장 발생시
- 당사에서 인정하지 않은 사람이 설치 또는 서비스를 실시하여 고장 발생시
- 사용설명서 내에 '주의사항' 을 지키지 않아 고장 발생시

### 그 밖의 경우

- 천재지변(낙뢰, 화재, 열해, 수해) 등에 의한 고장 발생시
- 소모성 부품의 수명이 다한 경우 (소모성 부품은 별도 표기)
- 기본 설치 조건 외 추가설치시 유상 청구
- 전제품 구입시 외관용 수리는 유상 청구

## • 소비자의 고의, 과실로 인한 고장인 경우

소비자 피해 유형	품질보증기간 이내	품질보증기간 이후
• 수리가 불가능한 경우	유상수리에 해당하는 금액정수 후 제품교환	유상수리 금액정수 후 감가상각 적용 제품교환
• 수리가 가능한 경우	유상수리	유상수리

## • 무상서비스

- 품질 보증기간 이내에 정상적인 사용상태에서 발생한 고장 또는 결함.
- 당사에서 인정된 설치/서비스 기사가 수리한 후 2개월이내에 동일부위 재고장 발생시.

- ※ 고장이 아닌 경우 서비스를 요청하면 요금이 청구되므로 서비스 신청전 사용설명서를 참고해 주십시오.
- ※ 이 보증서는 대한민국에서만 사용되며 다시 발행하지 않으므로 사용설명서와 함께 잘 보관해 주십시오.

**동양매직**  
www.magic.co.kr