



● 척척고객상담센터

전국 어디에서나
국번없이 **1577-7784**

저희 동양매직은 전국 각 곳에 서비스센터 및 매직점을 설치 운영하고 있으며 고객께서 보다 쉽게 서비스를 받을 수 있도록 **척척고객상담센터**를 운영하고 있습니다.

사용중 제품에 이상이 발생하거나 문의사항이 있으시면 **척척고객상담센터**로 연락주시면 자세하고 친절하게 상담해 드리겠습니다.

동양매직 **7784** A/S 인증마크 획득!



A/S인증마크는?

체계적인 서비스망을 통해 신속하고 공정한 A/S를 제공하는 업체에게 산업자원부기술표준원에서 부여하는 사후봉사 우수기업 인증마크입니다.

통신판매안내
**1577
7784**

동양매직 제품을 전화로 주문하시면 즉시 우송해 드립니다.

- 척척고객상담센터에서는 고객센터의 일환으로 고객께서 구입·사용중인 제품중에서 소모품인 식기세척기 세제, 린스/공기청정기 필터/ 레인지후드 필터/ 진공청소기 먼지봉투 / 커피메이커 필터를 통신판매 하고 있습니다.
- 주문하신후 입금이 확인되면 서울/경인 지역은 3일내, 지방은 5일내 우송해 드립니다.



동양매직

서울시 중구 남대문로 5가 120번지
단암빌딩 18/24층

MAGIC



매직 기름 정제기

매직 기름 정제기 설명서 | CFM-100E

안전한 사용을 위한 주의사항

제품을 보다 안전하게 사용하기 위해 꼭 읽어 주십시오.

안전한 사용을 위한 주의사항입니다. 2~5P

- 각부의 명칭을 알아볼까요? 6P
- 사용하기전에 주의사항에 대하여 알아볼까요? 7P
- 여과지 사용방법에 대하여 알아볼까요? 8P
- 제품사용방법에 대하여 알아볼까요? 9~11P
- 고장? 이런 경우는 어떻게 조치하면 되나요? 12P
- 제품규격을 알아볼까요? 13P

※ 사용전에 "안전한 사용을 위한 주의 사항"을 반드시 읽으시고 정확하게 사용하여 주십시오.
읽으신후 누구나 언제라도 볼수있는 장소에 보관하여 주십시오.
※ 본제품은 국내(대한민국)용입니다. 국외에서는 사용하지 않습니다.





안전한 사용을 위한 주의사항

- 다음 지시되어 있는 사항들은 제품을 안전하고 정확하게 사용하여 예상치 못한 위험이나 손해를 예방하기 위한 것이므로 반드시 지켜주시기 바랍니다.
- 안전과 관련된 주의사항은 잘못사용하면 예상되는 위험과 손해의 크기정도 그리고 위험발생의 긴급정도에 따라서 다음과 같이 구분하고 있습니다.

경고 지시사항을 위반할 경우 심각한 상해나 사망이 발생할 가능성이 있는 경우

주의 지시사항을 위반할 경우 경미한 상해나 제품손상이 발생할 가능성이 있는 경우

 이 그림기호는 위험을 끼칠 우려가 있는 사항과 조작에 대하여 주의를 환기시키기 위한 기호입니다. 이 기호가 있는 부분은 위험발생을 피하기 위하여 주의 깊게 읽고 지시에 따라야 합니다.

 이 그림기호는 특정조건하에서 발화의 위험에 대하여 주의를 환기시키기 위한 기호입니다. 이 기호가 있는 부분은 어린이가 접근하여 만지거나 조작하지 않도록 주의해야 합니다.

경고

1. 어린이 접근, 조작금지

- 어린이가 만지거나 조작하지 않도록 접근을 막아주세요.
- 화상의 위험이 있습니다.

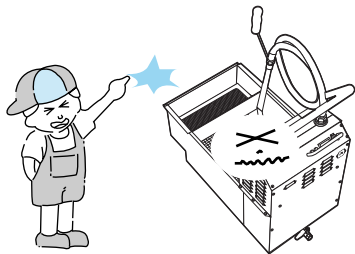

2. 전기사고 예방

- 인체에 미세한 누설 전류가 느껴질 때는 가동스위치를 끄신후 고객센터로 연락하세요.
- 계속 가동시 감전이나 화재의 위험성이 있습니다.

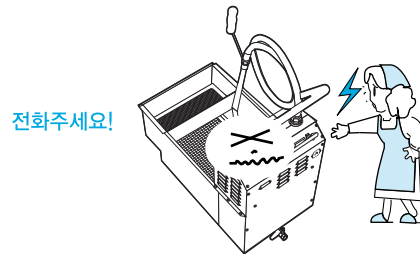

전화주세요!



안전한 사용을 위한 주의사항

경고

3. 외출시 반드시 가동 중지

- 외출이나 휴식시 또는 사용 후 반드시 제품을 가동중지 시켜주세요.
- 과열로 인한 화재의 위험이 있습니다.

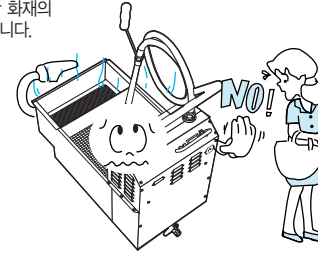

4. 유조 내부에 물 또는 기름을 장시간 방치금지

- 장시간 기름을 채워두면 산화로 인해 요리시 품질이 저하되어 원하는 맛으로 조리할 수 없습니다.
- 장시간 물을 넣어 두면 유조 내부에 부식이 발생할 수 있습니다.

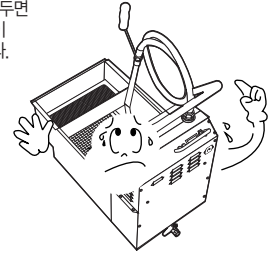

5. 물이 될 수 있는 곳에 사용 금지

- 전원코드와 조작부에 물이 들어가면 오작동 및 누전의 위험이 있습니다.

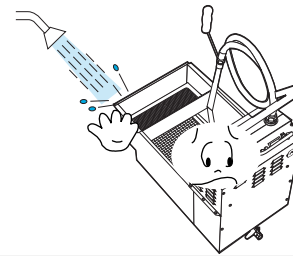

6. 분해, 수리, 개조 금지

- 절대로 분해, 수리, 개조를 하지 마세요.
- 이상 작동으로 인한 감전, 상해, 화재의 위험이 있습니다.

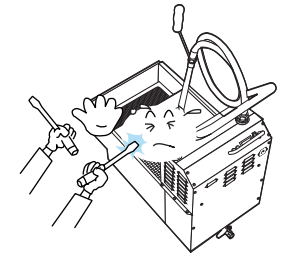

7. 전원코드 주의사항

- 전원코드에 흠집을 내거나 가공, 연장, 무리하게 꺾기, 묶기등을 하지 마세요.
- 전원 코드가 파손되거나 화재 및 감전의 원인이 됩니다.

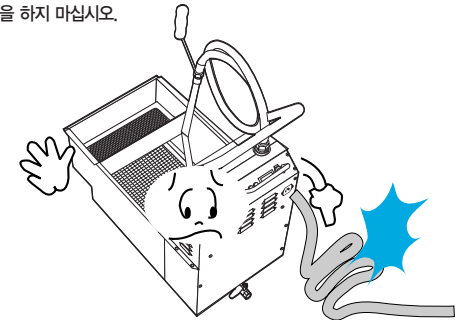



안전한 사용을 위한 주의사항

경고

8. 흠집이 난 코드사용 금지

- 흠집이 난 전원코드 또는 콘센트의 금속부가 헐거워진 경우는 사용하지 마십시오.
- 감전 및 쇼크, 화재의 원인이 될 수 있습니다.



9. 고온의 기름에 얼음 또는 물 투입금지

- 유조에 얼음이나 물을 투입시 유지가 튀거나 끓어올라서 화상의 위험이 있습니다.

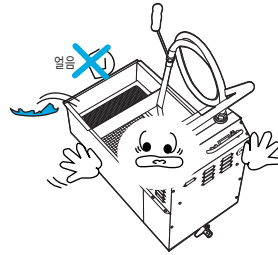

10. 가연성 물질 접근금지

- 가연성 물질은 제품옆에 두지 마십시오.
- 고온의 기름에 의해 화재나 폭발의 위험이 있습니다.

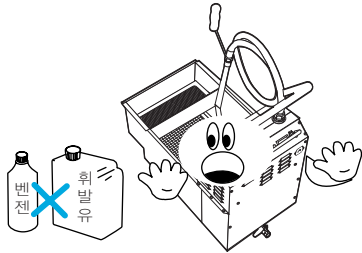

11. 바닥이 단단하고 수평한 곳에 설치

- 제품은 단단하고, 수평한 곳에 설치 하세요.
- 화재나 상해의 위험이 있습니다.
- 차량, 선박등 움직이는 곳에는 제품이 흔들려 화재나 화상의 원인이 됩니다.

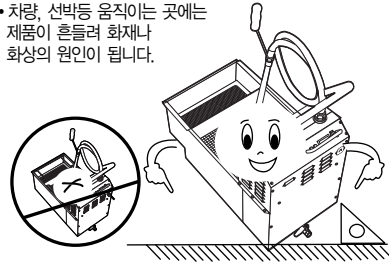

12. 정제중 항시 관찰

- 정제중에는 절대로 잠들거나 자리를 떠나지 마세요.
- 과열에 의한 제품 손상이나 화재의 위험이 있습니다.

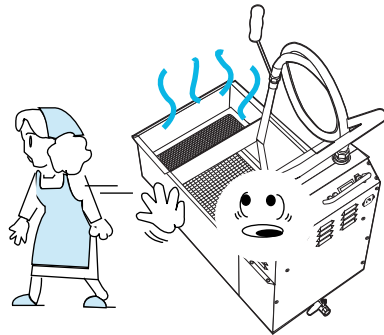

안전한 사용을 위한 주의사항

경고

13. 신체 화상주의

- 정제시 손이나 신체의 일부에 기름이 닿지 않도록 하십시오.
- 정제완료 후 본체에 화상을 입지 않도록 주의하십시오.

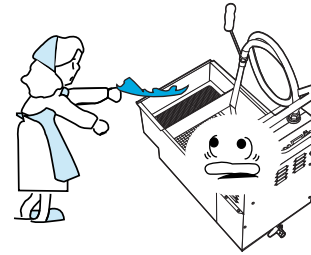

14. 불에 타기 쉬운 물질 접근 금지

- 스프레이 같은 인화성 가스를 가까이에서 사용하지 마십시오.
- 커튼, 이불, 옷등의 불에 타기 쉬운 물질 근처에 제품을 설치하지 마십시오.
- 화재의 위험이 있습니다.

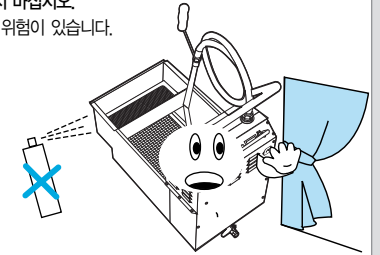

15. 호스끼임, 눌림, 찢어짐 확인

- 배출구 호스를 꺾거나 찢어질 경우 고온의 기름이 새어 화상의 위험이 있으며 호스 손상의 원인이 됩니다.

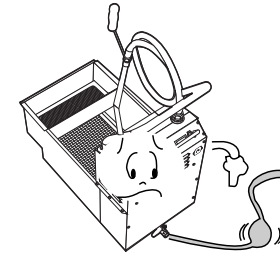

16. 이상시 처리사항

- 지진, 화재 또는 사용중 이상을, 이상한 냄새 감지시 곧바로 사용을 멈추고 가동스위치를 꺼주시고 전원 코드를 콘센트에서 뽑아주십시오.

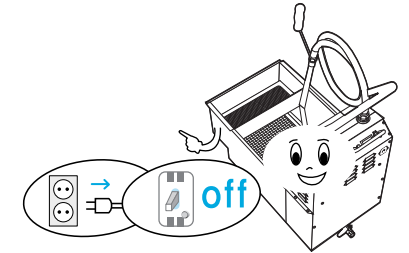

17. 빈유조 가동금지

- 가동을 하기전에 반드시 유조내부에 기름이 채워져 있는지 확인한 상태에서 가동하십시오.
- 기름이 없는 상태에서 가동하시면 내부가 과열되어 고장의 원인이 됩니다.





각부의 **명칭**을 알아볼까요?

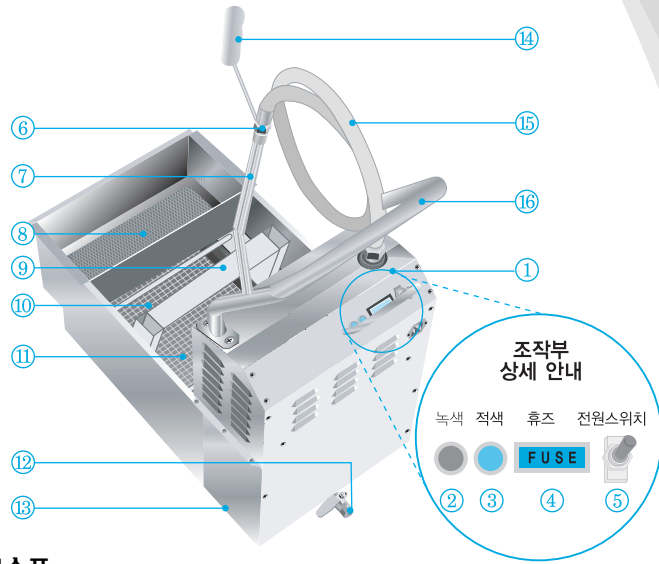

명칭 및 부속품

- | | | | |
|-------------------|----------------------|-----------|------------|
| ① 조작부 | ② 전원스위치(정제기능, 예열 히터) | ③ 비과지 지지대 | ④ 이동용 바퀴 |
| ⑤ 정제표시램프(녹색) | ⑥ 스위벨 니블 | ⑦ 필터스크린 | ⑧ 배출호스 손잡이 |
| ⑨ 필터표시램프(적색) | ⑩ 배출파이프 | ⑪ 구조탱크 | ⑫ 배출호스 |
| ⑬ 전원휴즈(15A, 250V) | ⑭ 1차거름망 | ⑮ 1차 배출밸브 | ⑯ 이동손잡이 |

제품설명서	배출호스	1차 거름망
필터스크린	여과지 지지대	정제기 삽(선택사항)



사용하기전에 **주의사항**에 대하여 알아볼까요?

- 1 정격전원은 **AC220V, 60Hz**이니 반드시 확인하시고 사용하여 주십시오.
- 2 정제기 작업자는 반드시 **지정된 장갑, 장화** 등을 착용후 사용하십시오.
- 3 **정제 작업중**에는 작업자외에는 주변출입을 금해주시십시오.
- 4 작업후 반드시 **배출호스**는 기기 본체와 분리하여 호스내에 유지가 굳지 않도록 하여 주십시오.
- 5 사용하시기 전에 반드시 **예열히터(소프트닝유 해당)**를 5분이내 정도 작동시켜 펌프에 굳어있는 유지를 용해후 사용하여 주십시오.
- 6 청소시는 **마른 헹겅**등으로 닦아내시고 제품수명 연장을 위하여 철수세미등 물청소를 하지 마십시오.
- 7 기름이 없을 경우 **공회전** 시키면 **펌프 및 모터손상의 원인**이 되므로 공회전을 시키지 마십시오.



여과지 사용방법에 대하여 알아보까요?

여과지 삽입은 이렇게 합니다

- 1 정제기 밑바닥에 필터스크린을 적당히 중간 위치에 놓고
- 2 그위에 여과지를 올려 놓으십시오.
- 3 여과지위에 여과지 지지대를 올려 놓습니다.
- 4 지지대는 반드시 여과지 위에 올려 놓으시고 여과지가 들뜨거나 빠져 나오는 경우가 없도록 하십시오.

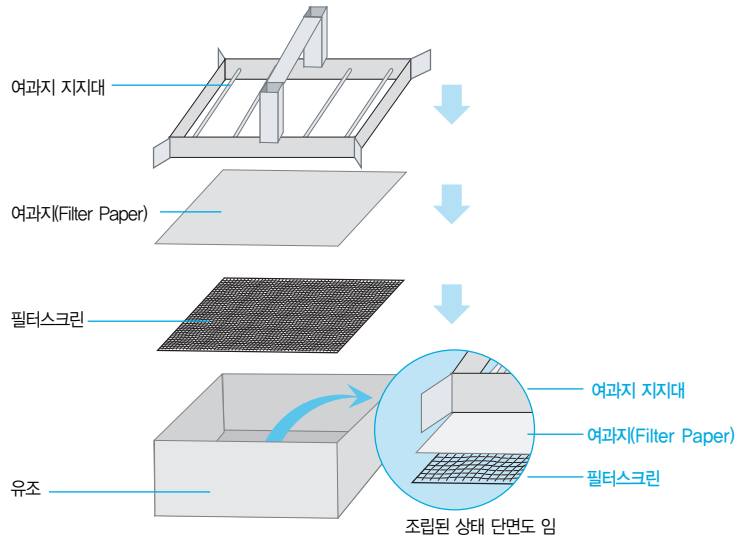

반드시 위의 순서대로 하셔야 하며, 순서가 바뀌어지면 원하는 정제역할을 할 수 없을뿐만 아니라 펌프 모터와 펌프 손상 및 막힘의 원인이 됩니다.



제품사용방법에 대하여 알아보까요?

준비작업

- 1 기름정제기 유조내 흡입구에 유지가 굳어있는지 반드시 확인하십시오.
유지가 굳어있는 상태로 가동하시면 펌핑이 안되므로 반드시 제거한 후 사용하십시오.
배출구 호스를 분리하여 막혀있는지 확인하시고 막혀있다면 뜨거운 물에 담구어 녹여주십시오.
- 2 전원을 콘센트에 연결하십시오.
- 3 전원스위치를 "하단"으로 내려 예열히터를 작동시켜 주십시오.
이때 적색램프가 점등합니다. (예열히터 작동은 5분이내로 하십시오)



- 4 계절별 펌프 예열시기입니다. (쇼트닝유에 해당)
이때 적색램프가 점등합니다. (예열히터 작동은 5분이내로 하십시오)

계 절	예 열 구 분	비 고
5~9월(하절기)	불필요	유지가 굳는 정도가 약함
10~4월(동절기)	반드시 필요	유지가 굳는 정도가 강함

- 5 전원스위치를 "상단"으로 전환하여 모터가 정상적으로 작동되는지 확인하여 주십시오.
이때 녹색 램프가 점등됩니다. (모터 작동시간은 5초 이내로 확인하여 주십시오.)
모터소리가 비정상(웅~)인 경우는 다시 예열을 시켜주십시오.

- 6 배출구 호스를 기기 본체에 연결하십시오.
연결시 '딸깍' 소리가 날때까지 연결하십시오. 확실히 연결 되었는지는 호스부를 당겼을때 이탈이 없어야 합니다.
배출 호스부와 기기 본체 연결이 불량한 경우에는 펌핑 압력에 의해 연결부가 이탈되면서 유지가 밖으로 분출되어 화상의 위험성이 있습니다.



제품사용방법에 대하여 알아보까요?

정제작업 방법

- 1 튀김기의 전원을 반드시 꺼 주십시오.
- 2 정제기를 튀김기 밑면 배유구 아래로 이동하여 주십시오.
- 3 튀김기의 배유구 손잡이를 천천히 돌려 정제기 유조에 배출시켜 주십시오.
기름 내림 작업시 작업자외에는 주변출입을 금지 하시기 바랍니다.
화상의 위험이 있습니다.
- 4 기름 배출 호스를 튀김기유조로 향하게 하고 정제기 뒷쪽에 서서 전원스위치를 "상단"으로 올려 배출되는 기름으로 튀김기 유조내부 (온도감지기 등)를 씻어냅니다.
작업자는 반드시 필요한 장화 및 장갑을 착용하십시오.
화상의 위험이 있습니다.
- 5 튀김기 유조 내부 청소가 끝나면 정제기 전원 스위치를 "중양"위치로 하여 가동을 중지하고 튀김기 배유구 손잡이를 돌려서 닫아주십시오.
- 6 기름 배출 호스를 튀김기 유조로 향하게 하고 필터머신 뒤쪽에 서서 전원 스위치를 "상단"(녹색램프켜짐)으로 올려 정제작업을 진행하십시오.
- 7 잔유량을 최소로 하기 위해 공기 방울이 나올때까지 약 30초 이상을 가동하십시오.
- 8 정제작업을 마친후 전원 스위치를 "중양"위치로 하십시오.



제품사용방법에 대하여 알아보까요?

청소작업

- 1 전원코드를 콘센트에서 뽑아주십시오.
- 2 정제기 유조에 남아있는 잔유량은 잔유밸브를 천천히 돌려서 배출시켜 주십시오.
- 3 배출호스를 본체에서 반드시 분리 시키고 호스에 남아 있는 잔유는 배출 손잡이를 위로 향하게 하여 완전히 제거하십시오. (배출호스 막힘의 원인이 됩니다)
- 4 정제기 유조에 있는 1차 거름망, 여과지 지지대, 필터스크린 등을 청소하십시오.

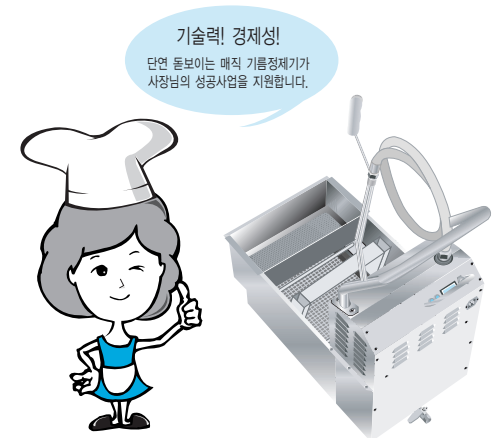



고장? 이런경우는 어떻게 조치하면 되나요?

• 고장 수리를 의뢰하시기 전에 아래 사항을 확인해 보시고 그래도 이상이 있을시에는
 척척고객상담센터로 연락해 주십시오.

구분	증상	원인	조치사항
사용상 이상	작동이 안된다.	▶ 전원 공급이상	▶ 콘센트 및 플러그 전원선을 확인한다. ▶ 전원스위치 위치를 확인한다.(상단/하단) ▶ 휴즈를 점검한다.
	전원은 공급되나 모터(펌프)가 작동안된다.	▶ 스위치 이상 ▶ 모터과열	▶ 전원스위치가 "상단"에 위치하고 녹색 램프가 점등되는지 확인한다. ▶ 10분정도 식힌 후 재가동 한다.
	모터(펌프)는 작동되는데 펌핑이 안된다.	▶ 유지가 굳어 배출 호스가 막힘 ▶ 유지가 굳어 펌프에 고착된 상태 ▶ 유조 하단부 호스가 막히거나 유지가 굳어서 막힘	▶ 뜨거운 물에 배출호스를 담구어 녹여준다. ▶ 예열히터를 5분간 가동한다. ▶ 가는 철사로 뚫는다.
주요 점검 사항	램프점등이 안된다.	▶ 휴즈/전원스위치 ▶ 파워코드 이상 ▶ 전원공급 이상 ▶ 전선의 접속 커넥터 이상	▶ 휴즈 교환(250V, 15A)/ 전원스위치 교환(250V, 16A) ▶ 파워코드 교환 ▶ AC220V, 60Hz점검 ▶ 전선 및 커넥터를 점검
	램프는 점등이 되는데 정제가 안된다.	▶ 모터의 과열방지 센서 작동 이상 ▶ 전선 및 커넥터 이상	▶ 모터 교환 ▶ 전선 및 커넥터 교환



매직 기름정제기의 제품규격을 알아볼까요?

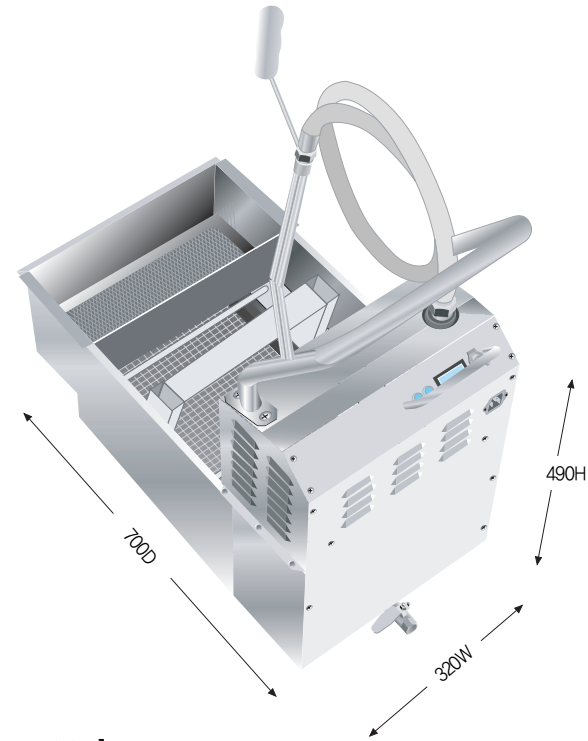

[CFM-100E]

제품명	기름정제기
모델명	CFM-100E
사용전원	AC220V, 60Hz
최대소비전력	400W
유조용량	40ℓ
외형치수	320W x 700D X 490(750)H
무게	36kg



MEMO

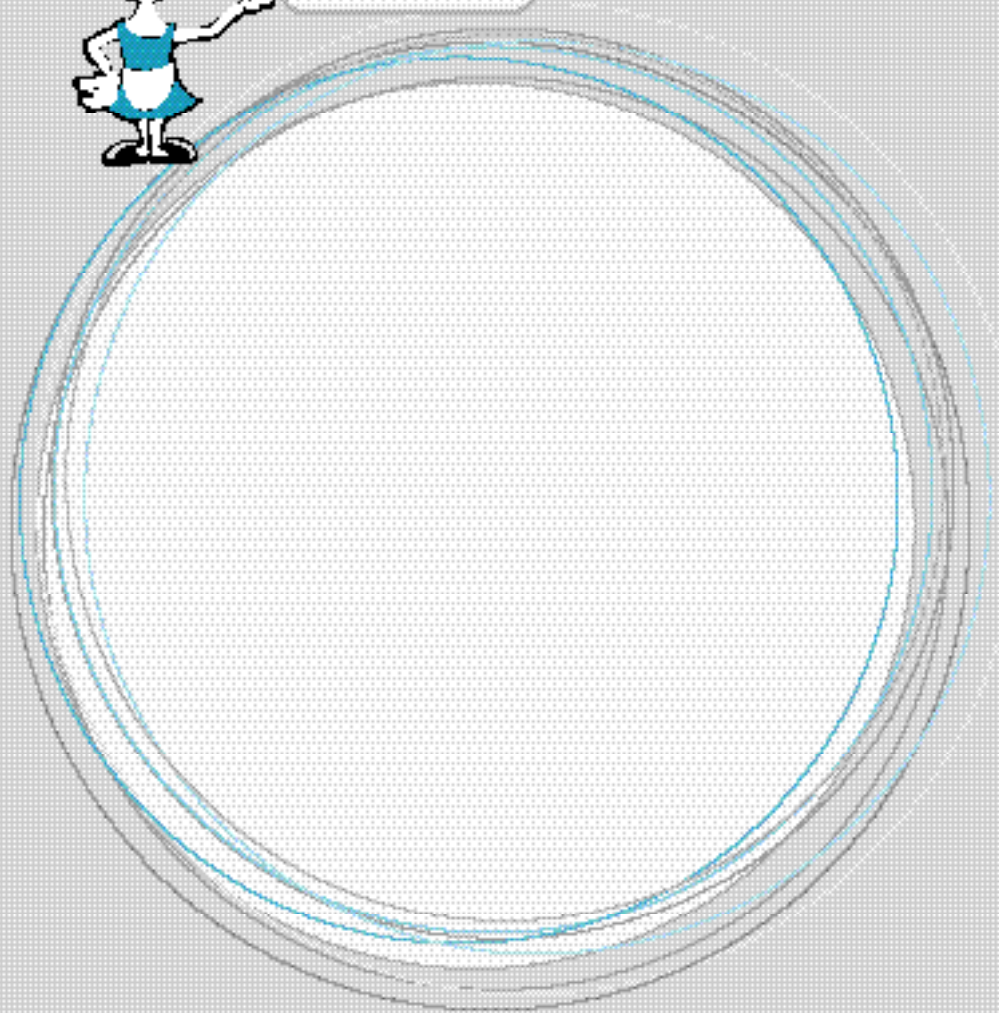

품질보증서

제 품 명	매직 기름 정제기	모 델 명	CFM-100E
제 조 번 호		구 입 일 자	
구 입 처		고 객 성 명	
주소 및 전화			

- 본 제품은 엄격한 시험검사를 거쳐 승인을 얻은 제품이며, 재정경제부 소비자 피해보상 규정에 의거 고객의 정당한 피해를 보상해 드립니다.
- 품질보증기간내에 정상적인 사용상태에서 발생한 성능, 기능상의 하자에 대해서는 당사가 무상으로 수리해 드리고, 수리가 불가능한 경우는 제품을 교환해 드립니다.
품질보증기간에 해당되지 않은 다음의 경우는 유상 수리해 드립니다.
 - 1) 품질보증기간이 경과한 경우 발생한 성능불량 및 고장
 - 2) 소비자의 고의 또는 과실로 인하여 발생한 피해
 - 3) 당사의 서비스센터나 대리점이 아닌 장소에서 수리하여 발생한 고장
 - 4) 사용전원의 이상이나 접속기기의 불량으로 인한 고장 (품질보증기간불문)
 - 5) 부품자체의 수명이 다한 경우 (사용설명서에 포함된 경우에 한함)
 - 6) 천재지변에 의한 제품의 고장 또는 결함
- 당사의 서비스를 원할 경우, 척척고객상담센터사로 연락해 주시기 바랍니다.

제품별 품질보증기간 및 부품보유기간

제 품	품 질 보 증 기 간	부 품 보 유 기 간
매직 기름 정제기	1년	3년

